



Different Power Solutions



*“Progettiamo e realizziamo prodotti per la continuità elettrica,  
impiegando le più evolute tecnologie nel rispetto dell’Ambiente e della Sicurezza,  
in costante sinergia con i nostri Partners.*

*Questa è la nostra Azienda ed è così che raccontiamo  
chi siamo, cosa facciamo e in cosa crediamo.*

*In un mercato tendente al profitto, siamo orgogliosi della nostra diversità,  
di aver costruito un modello differente in cui il rapporto umano  
con Partners, Dipendenti e Collaboratori è oggi come ieri, al primo posto.*

*Non ci siamo mai uniformati alla relazione standard fornitore-cliente,  
consideriamo quest’ultimo un Socio che nella qualità dei nostri prodotti e servizi  
trova soddisfazione e successo.*

*Entusiasmo e impegno sono quelli degli esordi, cambiamo senza snaturarci,  
evolviamo senza perdere di vista i Valori per i quali migliaia di Partners,  
da decenni, rinnovano la fiducia in Tecnoware.”*

*Riccardo Benedetti*

Tecnoware produce in Italia UPS per Privati, Aziende ed Industria, dal 1986.



*Together on*

Filosofia Together On: Alta **efficienza**, Materiali al 100% **Riciclabili**, Progetti di Sviluppo **Sostenibile**.

Oltre 70 controlli ed Utilizzo di **componenti di prima scelta** per garantire i prodotti fino a 5 anni.



Filiali e Partners in **50 Nazioni nel Mondo.**



**Formazione**, Webinar, Digital Communication ed **Eventi.**

Supporto Tecnico/Commerciale **24/7**, Spedizioni in **24 ore**, Configurazioni in **30 minuti** ed Installazioni e manutenzioni **On-site.**

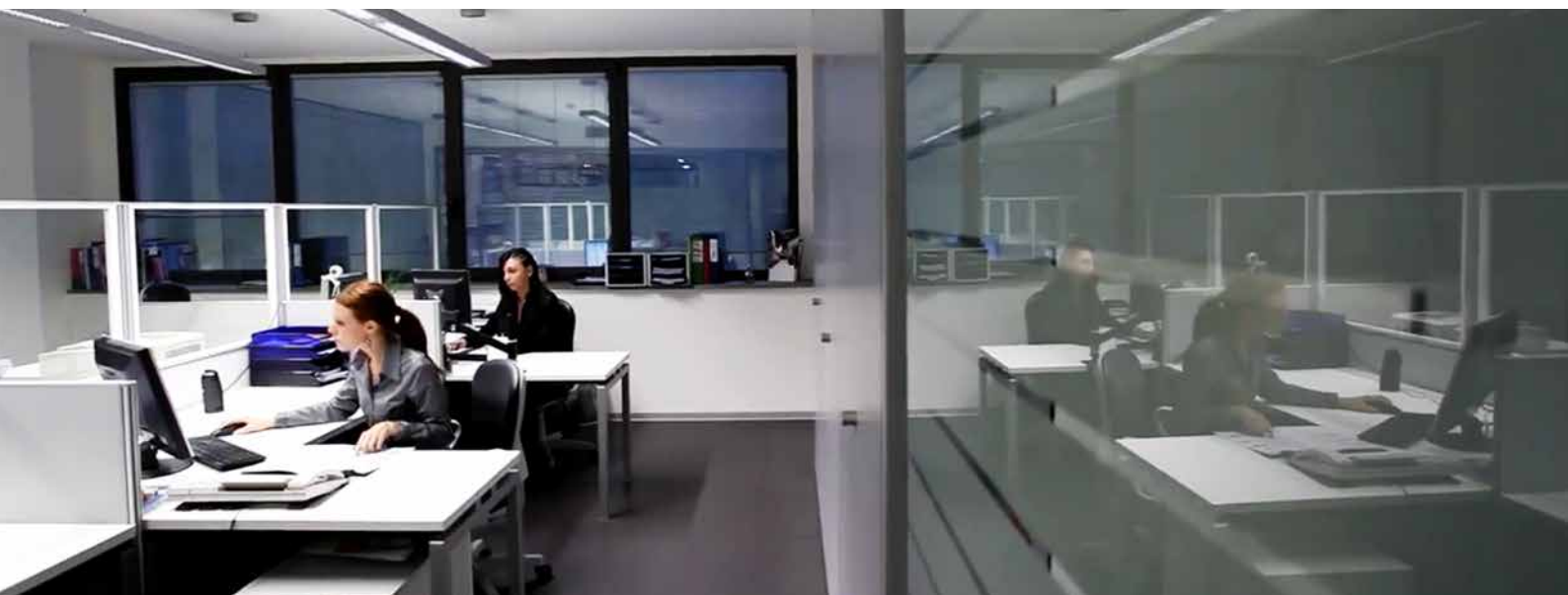

## Tecnologie degli UPS

Gli UPS sono classificati ed identificati dalla norma "IEC 62040-3 classificazione UPS", nel seguente modo:

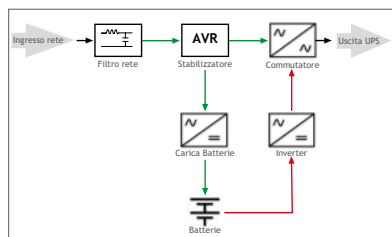

### Line Interactive (VI)

La tecnologia Line Interactive, viene identificata con la sigla VI (Voltage Independent). Questo significa che in funzionamento di presenza rete la frequenza di uscita dell'UPS è dipendente dalla frequenza d'ingresso ma la tensione invece viene trattata dall'UPS. Infatti tramite il circuito stabilizzatore questi UPS sono in grado di proteggere le apparecchiature collegate da persistenti abbassamenti o innalzamenti di tensione oltre che da blackout.

Ne fanno parte gli UPS delle gamme: Era PLUS Strip, Era PLUS, Era LCD RM, Exa Plus.

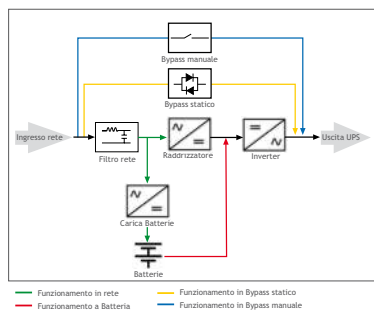

### On Line (VFI)

La tecnologia On Line, viene identificata con la sigla VFI (Voltage and Frequency Independent). Questa tecnologia viene comunemente chiamata "doppia conversione". Infatti nel funzionamento di presenza rete l'uscita dell'UPS è alimentata tramite la combinazione del raddrizzatore che converte la tensione d'ingresso dell'UPS da alternata a continua e dall'inverter che trasforma nuovamente la tensione continua in alternata. Questo sistema fa sì che la tensione presente in uscita all'UPS sia perfettamente sinusoidale, pulita e molto stabile sia in tensione che in frequenza indipendentemente dalle problematiche presenti sulla rete di alimentazione.

Ne fanno parte gli UPS delle gamme: Evo DSP PLUS e EVO DSP PLUS Modular.

## Fenomeni elettrici e relative soluzioni

UPS	Blackout	Dynamic Undervoltage	Dynamic Overvoltage	Undervoltage	Overvoltage	Lightning (Aggiungendo scaricatori a monte)	Voltage Surge	Frequency Variation	Voltage Distortion	Voltage Harmonic
Era Plus 650-800-1.200-1.600-2.000-2.600 (VI)										
Era Plus Strip 800-1.000-1.500 (VI)										
Era LCD RM 850-1.100 (VI)										
Exa Plus 1.000-1.500-2.000 (VI)										
Evo DSP Plus 1.200-2.400-3.600 Rack Tower PF 0,9 (VFI)										
Evo DSP Plus 6.0-6.5-10.0 PF 0,9 (VFI)										
Evo DSP Plus 6.0-10.0 Rack Mount PF 0,9 (VFI)										
Evo DSP Plus Modular 20.0-300.0 PF 1 (VFI)										
Evo DSP Plus TM 10.0-15.0-20.0 PF 0,9 (VFI)										
Evo DSP Plus TT 10.0-20.0-30.0 PF 0,9 (VFI)										
Evo DSP Plus TT 40.0 PF 0,9 (VFI)										
Evo DSP Plus TT 60.0-80.0 PF 0,9 (VFI)										
Evo DSP Plus TT 100.0-120.0-160.0-200.0 PF 0,9 (VFI)										

## UPS

### Line Interactive (VI)

UPS Era Plus 650-800-1.200-1.600 <i>Together on</i> <b>NOVITÀ</b>	Pag.	6
UPS Era Plus 2.000-2.600 <i>Together on</i> <b>NOVITÀ</b>	Pag.	7
UPS Era Plus Strip 800	Pag.	8
UPS Era Plus Strip 1.000-1.500	Pag.	9
UPS Era LCD Rack Mount 850-1.100	Pag.	10

### Line Interactive Sinewave (VI)

UPS Exa Plus 1.000-1.500-2.000	Pag.	11
--------------------------------	------	----

### On Line (VFI)

UPS Evo DSP Plus 1.200-2.400-3.600 Rack Tower <b>PF 0,9</b> <i>Together on</i> <b>NOVITÀ</b>	Pag.	12
UPS Evo DSP Plus 6.0-6.5-10.0 <b>PF 0,9</b> <b>NOVITÀ</b>	Pag.	14
UPS Evo DSP Plus 6.0-10.0 Rack Mount <b>PF 0,9</b> <b>NOVITÀ</b>	Pag.	16
UPS Evo DSP Plus Modular 20.0-300.0 <b>PF 1</b>	Pag.	18
UPS Evo DSP Plus TM 10.0-15.0-20.0 <b>PF 0,9</b> <b>NOVITÀ</b>	Pag.	20
UPS Evo DSP Plus TT 10.0-20.0-30.0 <b>PF 0,9</b>	Pag.	22
UPS Evo DSP Plus TT 40.0 <b>PF 0,9</b>	Pag.	24
UPS Evo DSP Plus TT 60.0-80.0 <b>PF 0,9</b>	Pag.	26
UPS Evo DSP Plus TT 100.0-120.0-160.0-200.0 <b>PF 0,9</b>	Pag.	28

## UPS CAB (conformi CEI 0-16)

UPS CAB Evo DSP Plus 1.200-2.400-3.600 Rack Tower <b>PF 0,9</b> <i>Together on</i> <b>NOVITÀ</b>	Pag.	30
--	------	----

## Accessori UPS

ATS (Automatic Transfer Switch) 16-30A <b>NOVITÀ</b>	Pag.	32
Power Battery 12V 5Ah-7.2Ah-9Ah-11Ah <b>NOVITÀ</b>	Pag.	33

## Software e interfacce di comunicazione

Pag. 34

## Stabilizzatori

Stabilizzatori elettronici monofase 1.2-12	Pag.	36
Stabilizzatori elettronici trifase 9-100	Pag.	37
Stabilizzatori Power Reg 1.000	Pag.	38
Stabilizzatori Power Reg 2.000-3.000	Pag.	39

## Quadri e Armadi Rack

Rack Wall Pro 19" - Rack Floor Pro 19"	Pag.	40
Accessori	Pag.	41

## Cavi LAN (conformi al Regolamento CPR 305/11)

Solid LAN Cable 100/305 m CCA	Pag.	41
Solid LAN Cable 305 m Pure Copper	Pag.	43

## Generatori

Gasoline Generator 3.200-4.200-7.800-9.200 <b>NOVITÀ</b>	Pag.	44
--	------	----

## Accessori Generatori

ATS (Automatic Transfer Switch) 45A <b>NOVITÀ</b>	Pag.	45
---	------	----



Ups Era Plus 650 - Era Plus 800

Ups Era Plus 1.200 - Era Plus 1.600

- 1 Pulsante on/off 2 Cavo alimentazione 3 Protezione termica d'ingresso 4 Prese d'uscita protette da blackout  
5 Porta USB (solo per Era Plus 1.200 e Era Plus 1.600)

**Caratteristiche principali**

- Per Personal Computer, Modem, Local Area Networks (LAN), Sistemi di videosorveglianza
- Circuito elettronico di stabilizzazione tensione AVR
- Prese d'uscita protette da blackout
- Prese d'uscita protette da sovratensioni
- Porta USB (solo per Era Plus 1.200-1.600)
- Software di gestione UPS TecnoManager compatibile con Windows, Mac OS X, Unix, Linux, ecc.

**Caratteristiche Tecniche**

Modello UPS	ERA PLUS 650	ERA PLUS 800	ERA PLUS 1.200	ERA PLUS 1.600
Codice versione Schuko	FGCERAPL652SCH	FGCERAPL802SCH	FGCERAPL1202SCH	FGCERAPL1602SCH
Potenza nominale	650 VA	800 VA	1.200 VA	1.600 VA
Potenza attiva	455 W	560 W	840 W	1.120 W
Fattore di Potenza	0,7			
Tecnologia	Line Interactive con stabilizzatore			
Interfaccia				Porta USB
Raffreddamento	Naturale			
Rumorosità	< 40 dBA a 1 m			
Dimensioni UPS LxHxP	10,1x14,2x27,9 cm			
Dimensioni con imballo LxHxP	18x22x34cm			
Peso	3,7 Kg	3,9 Kg	4,5 Kg	5 Kg
<b>Ingresso</b>				
Numero di fasi	1F+N			
Tensione nominale	Monofase 230Vac			
Tolleranza tensione d'ingresso	+20%/-25%			
Frequenza nominale	50/60 Hz (selezione automatica)			
Tolleranza frequenza d'ingresso	+/-5%			
<b>Uscita</b>				
Numero di fasi	1F+N			
Tensione nominale	Monofase 230Vac			
Stabilizzazione tensione (Line Mode)	Tramite AVR (Automatic Voltage Regulation)			
Stabilizzazione tensione (Battery Mode)	+/-5%			
Frequenza	50/60 Hz (selezione automatica)			
Forma d'onda Inverter	Pseudosinusoidale			
Sovraccarico ammesso	< 130%			
Tempo di Intervento	2 ms (tipico)			
<b>Batteria</b>				
Tipo	Piombo acido, sigillate, senza manutenzione			
Autonomia Tipica	10-40 min			
<b>Condizioni ambientali operative</b>				
Temperatura di lavoro	Da 0 a 55 °C (per un corretto esercizio delle batterie da 20 a 25° C)			
Umidità relativa	< 95% non condensata			
Altitudine massima	3000 m			
Grado di protezione	IP20			
Certificazioni	CE (Norme di riferimento: sicurezza IEC EN 62040-1; EMC IEC EN 62040-2; classificazione IEC EN 62040-3)			

© 2020 Tecnoware Power Systems. I dati tecnici possono essere variati senza preavviso.

Disponibile su richiesta con tensione nominale ingresso/uscita 110Vac o 120Vac e con spina d'ingresso e prese d'uscita specifiche per il paese d'utilizzo.





Ups Era Plus 2.000



Ups Era Plus 2.600

- 1 Pulsante on/off 2 Presa d'ingresso 3 Protezione termica d'ingresso 4 Prese d'uscita protette da blackout 5 Prese d'uscita filtrate  
6 Protezione Linea Telefonica/Modem/Lan RJ11/RJ45 7 Porta USB

**Caratteristiche principali**

- Per Personal Computer, Modem, Local Area Networks (LAN), Sistemi di videosorveglianza
- Circuito elettronico di stabilizzazione tensione AVR
- Prese d'uscita protette da blackout
- Prese d'uscita protette da sovratensioni
- Porta USB
- Protezione Linea Telefonica/Modem/Lan RJ11/RJ45
- Software di gestione UPS TecnoManager compatibile con Windows, Mac OS X, Unix, Linux, ecc.

**Caratteristiche Tecniche**

Modello UPS	ERA PLUS 2.000	ERA PLUS 2.600
Codice versione IEC	FGCERAPL2002IEC	FGCERAPL2602IEC
Potenza nominale	2.000 VA	2.600 VA
Potenza attiva	1.400 W	1.820 W
Fattore di Potenza	0,7	
Tecnologia	Line Interactive con stabilizzatore	
Interfaccia	Porta USB + Filtro RJ11/RJ45	
Raffreddamento	Naturale	Forzato tramite ventola
Rumorosità	< 40 dBA a 1 m	< 45 dBA a 1 m
Dimensioni UPS LxHxP	13x18,2x32 cm	
Dimensioni con imballo LxHxP	23,2x27,3x39 cm	
Peso	8,6 Kg	10,4 Kg
<b>Ingresso</b>		
Numero di fasi	1F+N	
Tensione nominale	Monofase 230Vac	
Tolleranza tensione d'ingresso	+20%/-25%	
Frequenza nominale	50/60 Hz (selezione automatica)	
Tolleranza frequenza d'ingresso	+/-5%	
<b>Uscita</b>		
Numero di fasi	1F+N	
Tensione nominale	Monofase 230Vac	
Stabilizzazione tensione (Line Mode)	Tramite AVR (Automatic Voltage Regulation)	
Stabilizzazione tensione (Battery Mode)	+/-5%	
Frequenza	50/60 Hz (selezione automatica)	
Forma d'onda Inverter	Pseudosinusoidale	
Sovraccarico ammesso	< 130%	
Tempo di Intervento	2 ms (tipico)	
<b>Batteria</b>		
Tipo	Piombo acido, sigillate, senza manutenzione	
Autonomia Tipica	10-90 min	
<b>Condizioni ambientali operative</b>		
Temperatura di lavoro	Da 0 a 55 °C (per un corretto esercizio delle batterie da 20 a 25° C)	
Umidità relativa	< 95% non condensata	
Altitudine massima	3000 m	
Grado di protezione	IP20	
Certificazioni	CE (Norme di riferimento: sicurezza IEC EN 62040-1; EMC IEC EN 62040-2; classificazione IEC EN 62040-3)	

© 2020 Tecnoware Power Systems. I dati tecnici possono essere variati senza preavviso.

Disponibile su richiesta con tensione nominale ingresso/uscita 110Vac o 120Vac e con spina d'ingresso e prese d'uscita specifiche per il paese d'utilizzo.

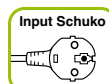

- 1 Pulsante on/off 2 Led Line/Battery/Fault 3 Cavo alimentazione 4 Protezione termica d'ingresso 5 Prese d'uscita protette da blackout 6 Prese d'uscita filtrate  
7 Porta USB

#### Caratteristiche principali

- Per Personal Computer, Modem/Router, Registratori di cassa, Pos
- Circuito elettronico di stabilizzazione tensione AVR
- Prese d'uscita protette da blackout
- Prese d'uscita protette da sovratensioni
- Porta USB
- Software di gestione UPS TecnoManager compatibile con Windows, Mac OS X, Unix, Linux, ecc.



CASH REGISTER



OFFICE

#### Caratteristiche Tecniche

Modello UPS	ERA PLUS STRIP 800
Codice	<b>FGCERAPLST800</b>
Potenza nominale	800 VA
Potenza attiva	560 W
Fattore di Potenza	0,7
Tecnologia	Line Interactive con stabilizzatore
Raffreddamento	Naturale
Rumorosità	< 40 dBA a 1 m
Connessioni d'ingresso	Cavo di alimentazione con spina Schuko
Connessioni d'uscita	3 uscite UPS Schuko/Italia + 3 uscite solo filtrate Schuko/Italia
Dimensioni UPS LxHxP	16x9,5x30,5 cm
Dimensioni con imballo LxHxP	22x14x32,4 cm
Peso	2,5 Kg
<b>Ingresso</b>	
Numero di fasi	1F+N
Tensione nominale	Monofase 230Vac
Tolleranza tensione d'ingresso	+20%/-25%
Frequenza nominale	50/60 Hz (selezione automatica)
Tolleranza frequenza d'ingresso	+/-5%
<b>Uscita</b>	
Numero di fasi	1F+N
Tensione nominale	Monofase 230Vac
Stabilizzazione tensione (Line Mode)	Tramite AVR (Automatic Voltage Regulation)
Stabilizzazione tensione (Battery Mode)	+/-5%
Frequenza	50/60 Hz (selezione automatica)
Forma d'onda Inverter	Pseudosinusoidale
Sovraccarico ammesso	< 130%
Tempo di Intervento	2 ms (tipico)
<b>Batteria</b>	
Tipo	Piombo acido, sigillate, senza manutenzione
Autonomia Tipica	10-40 min
<b>Condizioni ambientali operative</b>	
Temperatura di lavoro	Da 0 a 55 °C (per un corretto esercizio delle batterie da 20 a 25° C)
Umidità relativa	< 95% non condensata
Altitudine massima	3000 m
Grado di protezione	IP20
Certificazioni	CE (Norme di riferimento: sicurezza IEC EN 62040-1; EMC IEC EN 62040-2; classificazione IEC EN 62040-3)

© 2020 Tecnoware Power Systems. I dati tecnici possono essere variati senza preavviso.

Disponibile su richiesta con tensione nominale ingresso/uscita 110Vac o 120Vac e con spina d'ingresso e prese d'uscita specifiche per il paese d'utilizzo.

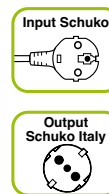

- 1 Pulsante on/off 2 Led Line/Battery/Fault 3 Cavo alimentazione 4 Protezione termica d'ingresso 5 Prese d'uscita protette da blackout 6 Prese d'uscita filtrate 7 Porta USB

### Caratteristiche principali

- Per Personal Computer, Modem/Router, Registratori di cassa, Pos
- Circuito elettronico di stabilizzazione tensione AVR
- Prese d'uscita protette da blackout
- Prese d'uscita protette da sovratensioni
- Porta USB
- Software di gestione UPS TecnoManager compatibile con Windows, Mac OS X, Unix, Linux, ecc.



### Caratteristiche Tecniche

Modello UPS	ERA PLUS STRIP 1.000	ERA PLUS STRIP 1.500
Codice	<b>FGCERAPLST1000</b>	<b>FGCERAPLST1500</b>
Potenza nominale	1.000 VA	1.500 VA
Potenza attiva	700 W	1.050 W
Fattore di Potenza		0,7
Tecnologia	Line Interactive con stabilizzatore	
Raffreddamento	Naturale	
Rumorosità	< 40 dBA a 1 m	
Connessioni d'ingresso	Cavo di alimentazione con spina Schuko	
Connessioni d'uscita	3 uscite UPS Schuko/Italia + 2 uscite solo filtrate Schuko/Italia	
Dimensioni UPS LxHxP	16x9,5x30,5 cm	20x9,1x29,2 cm
Dimensioni con imballo LxHxP	22x14x32,4 cm	27x14x37,6 cm
Peso	5,3 Kg	5,9 Kg
<b>Ingresso</b>		
Numero di fasi	1F+N	
Tensione nominale	Monofase 230Vac	
Tolleranza tensione d'ingresso	+20%/-25%	
Frequenza nominale	50/60 Hz (selezione automatica)	
Tolleranza frequenza d'ingresso	+/-5%	
<b>Uscita</b>		
Numero di fasi	1F+N	
Tensione nominale	Monofase 230Vac	
Stabilizzazione tensione (Line Mode)	Tramite AVR (Automatic Voltage Regulation)	
Stabilizzazione tensione (Battery Mode)	+/-5%	
Frequenza	50/60 Hz (selezione automatica)	
Forma d'onda Inverter	Pseudosinusoidale	
Sovraccarico ammesso	< 130%	
Tempo di Intervento	2 ms (tipico)	
<b>Batteria</b>		
Tipo	Piombo acido, sigillate, senza manutenzione	
Autonomia Tipica	10-70 min	
<b>Condizioni ambientali operative</b>		
Temperatura di lavoro	Da 0 a 55 °C (per un corretto esercizio delle batterie da 20 a 25° C)	
Umidità relativa	< 95% non condensata	
Altitudine massima	3000 m	
Grado di protezione	IP20	
Certificazioni	CE (Norme di riferimento: sicurezza IEC EN 62040-1; EMC IEC EN 62040-2; classificazione IEC EN 62040-3)	

© 2020 Tecnoware Power Systems. I dati tecnici possono essere variati senza preavviso.

Disponibile su richiesta con tensione nominale ingresso/uscita 110Vac o 120Vac e con spina d'ingresso e prese d'uscita specifiche per il paese d'utilizzo.



- 1 Pulsante on/off 2 Display LCD 3 Fusibile d'ingresso 4 Presa d'ingresso 5 Prese d'uscita protette da blackout 6 Porta USB

### Caratteristiche principali

- Per Piccoli server, Local Area Networks (LAN), Switch, HUB, Sistemi di videosorveglianza
- Stabilizzazione tramite AVR
- Prese d'uscita protette da blackout
- Porta USB
- Montaggio in armadio Rack 19"
- Software di gestione UPS TecnoManager compatibile con Windows, Mac OS X, Unix, Linux, ecc.

### Caratteristiche Tecniche

Modello UPS	ERA LCD 850 RACK MOUNT	ERA LCD 1.100 RACK MOUNT
Codice prodotto	<b>FGCERALCD852RM</b>	<b>FGCERALCD1102RM</b>
Potenza nominale	850 VA	1.100 VA
Potenza attiva	595 W	770 W
Fattore di Potenza		0,7
Tecnologia	Line Interactive con Stabilizzatore	
Raffreddamento	Naturale	
Rumorosità	< 40 dBA a 1 m	
Dimensioni UPS LxHxP	43,8x8,8x31 cm (2U)	
Dimensioni con imballo LxHxP	52x19,5x40,5 cm	
Peso	6 Kg	6,5 Kg
<b>Ingresso</b>		
Numero di fasi	1F+N	
Tensione nominale	Monofase 230Vac	
Tolleranza tensione d'ingresso	+20%/-25%	
Frequenza nominale	50/60 Hz (selezione automatica)	
Tolleranza frequenza d'ingresso	+/-5%	
<b>Uscita</b>		
Numero di fasi	1F+N	
Tensione nominale	Monofase 230Vac	
Stabilizzazione tensione (Line Mode)	Tramite AVR (Automatic Voltage Regulation)	
Stabilizzazione tensione (Battery Mode)	+/-5%	
Frequenza	50/60 Hz (selezione automatica)	
Forma d'onda Inverter	Pseudosinusoidale	
Sovraccarico ammesso	< 130%	
Tempo di Intervento	2 ms (tipico)	
<b>Batteria</b>		
Tipo	Piombo acido sigillate senza manutenzione	
Autonomia Tipica	10-40 min	
<b>Condizioni ambientali operative</b>		
Temperatura di lavoro	Da 0 a 55 °C (per un corretto esercizio delle batterie da 20 a 25° C)	
Umidità relativa	< 95% non condensata	
Altitudine massima	3000 m	
Grado di protezione	IP20	
Certificazioni	CE (Norme di riferimento: sicurezza IEC EN 62040-1; EMC IEC EN 62040-2; classificazione IEC EN 62040-3)	

© 2020 Tecnoware Power Systems. I dati tecnici possono essere variati senza preavviso.

Disponibile su richiesta con tensione nominale ingresso/uscita 110Vac o 120Vac e con spina d'ingresso e prese d'uscita specifiche per il paese d'utilizzo.

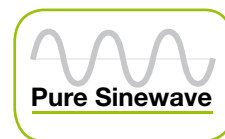

- 1 Display LCD 2 Pulsante on/off - Pulsanti di controllo 3 5V 2.1A USB Charger 4 Prese d'uscita protette da blackout 5 Prese d'uscita filtrate 6 Presa d'ingresso  
7 Fusibile d'ingresso 8 Protezione Linea Telefonica/Modem/Lan RJ11/RJ45 9 Porta USB

#### Caratteristiche principali

- Per Workstation, PC Game, Console Game, Personal Computer, Server, Local Area Networks (LAN), Home Theatre, TV, HI-FI, Termocamini (escluso Exa PLUS 1.000), Caldaie per riscaldamento domestico
- Silenzioso (la ventola lavora solo in modalità Batteria o quando l'AVR è attivo)
- Display con Intelligent Backlighting System
- 2 porte USB Charger (5V 2.1A)
- Circuito elettronico di stabilizzazione tensione AVR
- Uscita sinusoidale
- Batteria Hot Swap
- Prese d'uscita protette da blackout
- Prese d'uscita protette da sovratensioni
- Software di gestione UPS TecnoManager compatibile con Windows, Mac OS X, Unix, Linux, ecc.

#### Specifiche Tecniche

Modello UPS	EXA PLUS 1.000	EXA PLUS 1.500	EXA PLUS 2.000
Codice prodotto	FGCEXAPL1000	FGCEXAPL1500	FGCEXAPL2000
Potenza nominale	1.000VA	1.500 VA	2.000 VA
Potenza attiva	700 W	1.050 W	1.400 W
Fattore di Potenza	0,7		
Tecnologia	Line Interactive con stabilizzatore		
Display LCD	Stato UPS, tensione ingresso/uscita, frequenza ingresso/uscita, percentuale di carico, capacità Batteria, codici allarme/errore. (la retroilluminazione del Display è normalmente spenta, si accende solo alla pressione di un pulsante)		
Raffreddamento	Forzato tramite ventola (solo in modalità batteria, durante la ricarica della Batteria e quando l'AVR è attiva)		
Rumorosità	< 12 dBA 1m (modalità rete) < 40 dBA 1m (quando la ventola è attiva)	< 12 dBA 1m (modalità rete) < 45 dBA 1m (quando la ventola è attiva)	
Dimensioni UPS LxHxP	9,9x28x28,8 cm	9,9x28x41 cm	
Dimensioni con imballo LxHxP	18x37,6x37,3 cm	18x37,6x49,5 cm	
Peso	7,4 Kg	11,8 Kg	13,1Kg
<b>Ingresso</b>			
Numero di fasi	1F+N		
Tensione nominale	Monofase 230Vac		
Tolleranza tensione d'ingresso	+20%/-25%		
Frequenza nominale	50/60 Hz (selezione automatica)		
Tolleranza frequenza d'ingresso	+/-5%		
<b>Uscita</b>			
Numero di fasi	1F+N		
Tensione nominale	Monofase 230Vac		
Stabilizzazione tensione (Line Mode)	AVR (Automatic Voltage Regulation)		
Stabilizzazione tensione (Battery Mode)	+/-5%		
Frequenza	50/60 Hz (selezione automatica)		
Forma d'onda Inverter	Sinusoidale		
Tempo di Intervento	< 130%		
Tempo di Intervento	2 ms (tipico)		
<b>Batteria</b>			
Tipo	Piombo acido sigillate senza manutenzione		
Autonomia Tipica	10-30 min		
<b>Condizioni ambientali operative</b>			
Temperatura di lavoro	Da 0 a 55 °C (per un corretto esercizio delle batterie da 20 a 25° C)		
Umidità relativa	< 95% non condensata		
Altitudine massima	3000 m		
Grado di protezione	IP20		
Certificazioni	CE (Norme di riferimento: sicurezza IEC EN 62040-1; EMC IEC EN 62040-2; classificazione IEC EN 62040-3)		

© 2020 Tecnoware Power Systems. I dati tecnici possono essere variati senza preavviso.

Disponibile su richiesta con tensione nominale ingresso/uscita 110Vac o 120Vac e con spina d'ingresso e prese d'uscita specifiche per il paese d'utilizzo.

**POWER FACTOR 0,9**

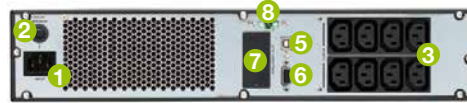
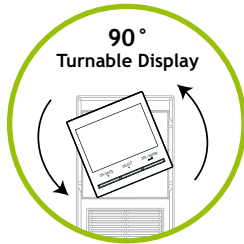

Ups Evo DSP PLUS 1.200 Rack Tower PF 0,9

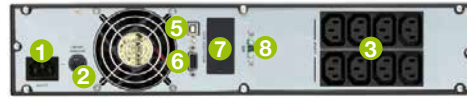

Ups Evo DSP MM 2.400 Rack Tower PF 0,9



Ups Evo DSP MM 3.600 Rack Tower PF 0,9



- 1 Presa d'ingresso
- 2 Protezione termica d'ingresso
- 3 Prese d'uscita IEC320 C13 protette da Blackout
- 4 Presa d'uscita IEC320 C19 protetta da Blackout
- 5 Porta USB
- 6 Porta RS232
- 7 Slot per interfaccia SNMP, Dry Contact o MODBUS
- 8 Connettore EPO
- 9 Connettore per Battery Box aggiuntivo

### Caratteristiche principali

- Per Local Area Network (LAN), Data Centers, Processi Industriali, Elettromedicali
- Formato convertibile (Rack 19" o Tower) con display orientabile
- Fattore di Potenza 0,9
- Rectifier ad IGBT
- Compatibilità con gruppo elettrogeno

- Sistema di ricarica batterie gestito da microprocessore
- Batterie Hot Swap
- Bypass statico
- Slot intelligente per scheda SNMP, Dry Contact o MODBUS
- Elevato rendimento e basso costo di esercizio
- Software di gestione UPS TecnoManager compatibile con Windows, Mac OS X Unix, Linux, ecc.

**HIGH EFFICIENCY**  
**94%**

### Caratteristiche Tecniche

Modello UPS	EVO DSP PLUS 1.200 RACK TOWER PF 0,9	EVO DSP PLUS 2.400 RACK TOWER PF 0,9	EVO DSP PLUS 3.600 RACK TOWER PF 0,9
Codice prodotto	<b>FGCEDP1202RTIEC</b>	<b>FGCEDP2402RTIEC</b>	<b>FGCEDP3602RTIEC</b>
Potenza nominale	1.200 VA	2.400 VA	3.600 VA
Potenza attiva	1.080 W	2.160 W	3.240 W
Fattore di Potenza	0,9		
Tecnologia	On-Line Doppia Conversione senza trasformatore ( VFI-SS-111)		
Raffreddamento	Forzato tramite ventola		
Rumorosità	< 45 dBA a 1 m		
Posizionamento	In posizione Tower oppure in armadio rack 19" (2U)		
Dimensioni UPS LxHxP	43,8x8,8x31 cm	43,8x8,8x41 cm	43,8x8,8x63 cm
Dimensioni con imballo LxHxP	50x18x40 cm	56x18x50 cm	76x20x60 cm
Peso	12 Kg	19 Kg	29 Kg
<b>Ingresso</b>			
Numero di fasi	1F+N		
Tensione nominale	208Vac/220Vac/230Vac/240Vac		
Tolleranza tensione d'ingresso	110-300Vac		
Frequenza nominale	50/60 Hz (selezionabile)		
Tolleranza frequenza d'ingresso in modalità On-Line	+/- 7%		
Fattore potenza d'ingresso	0,99		
<b>Uscita</b>			
Numero di fasi	1F+N		
Tensione nominale	208Vac/220Vac/230Vac/240Vac (selezionabile)		
Stabilità tensione al %100 di carico lineare (modalità On-Line e Batteria)	±1%		
Distorsione armonica tensione THD	<2% (con carico lineare), <8% (con carico non lineare)		
Fattore di cresta	3:1		
Frequenza	50/60 Hz (selezionabile)		
Stabilità frequenza	±0,2 Hz		
Forma d'onda Inverter	Sinusoidale		
Sovraccarico ammesso	110% solo allarme acustico, 110-130% per 30 s, >130% per 100 ms		
Rendimento	94%, calcolato in modalità doppia conversione al 100% del carico secondo la normativa 62040-3		
Tempo di Intervento	0 ms (On-Line)		
<b>Batteria</b>			
Tipo	Piombo acido, sigillate, senza manutenzione		
Autonomia Tipica	10-30 min		
Estensioni autonomia	Tramite Battery Box esterni (opzionali)		
<b>Condizioni ambientali operative</b>			
Temperatura di lavoro	Da 0 a 55 °C (per un corretto esercizio delle batterie da 20 a 25° C)		
Umidità relativa	< 95% non condensata		
Altitudine massima	3000 m		
Grado di protezione	IP20		
Certificazioni	CE (Norme di riferimento: sicurezza IEC EN 62040-1; EMC IEC EN 62040-2; classificazione IEC EN 62040-3)		

© 2020 Tecnoware Power Systems. I dati tecnici possono essere variati senza preavviso.

### Accessori

Modello	Codice
Bypass Box per UPS RT da 1.2 KVA a 3.6 KVA	FGCBYPIEC
Interfaccia Dry Contact DB9	FGCEVODSDRY3
Interfaccia Dry Contact 9 PIN	FGCEVODSDRY4

Modello	Codice
Interfaccia SNMP Interna	FGCNETAG7
Interfaccia ModBus RS485	FGCMODBUS
Kit 2 slitte per Installazione UPS Rack	FGCKITEVORT



# UPS EVO DSP PLUS RT PF 0,9

## BATTERY BOX

Together on



- 1** Connettore per collegare Battery Box all'UPS   
**2** Connettore per collegare ulteriore Battery Box   
**3** Presa d'alimentazione circuito caricabatterie  
**4** Fusibile termico per protezione circuito caricabatterie   
**5** Interruttore termico circuito batterie

### Caratteristiche principali

- Caricabatterie interno in ogni singola unità
- Unità espandibili all'infinito
- Protezione termica circuito batterie
- Semplice connessione all'UPS
- Formato convertibile (Tower or Rack 19")

### Caratteristiche Tecniche

Modello	BATTERY BOX PER EVO DSP PLUS 3.600 RACK TOWER PF 0,9	
Codice prodotto	FBBEDP3602RT/09	FBBEDP3602RT/18
Posizionamento	In posizione Tower oppure in armadio rack 19" (2U)	
Dimensioni Box LxHxP	43,8x8,8x63 cm	
Dimensioni con Imballo LxHxP	60x24x75 cm	
Peso	30 Kg	43 Kg
<b>Batteria</b>		
Tipo	Piombo acido, sigillate, senza manutenzione	
<b>Carica batterie interno</b>		
Tensione nominale ingresso	230Vac	
Frequenza nominale ingresso	50/60Hz	
Tensione nominale di carica	82,2Vdc	
Corrente Max di carica	1A	
<b>Protezione</b>		
Ingresso carica batterie	Fusibile termico	
Circuito batterie	Interruttore Magnetotermico	
<b>Condizioni ambientali operative</b>		
Temperatura di lavoro	Da 0 a 55 °C (per un corretto esercizio delle batterie da 20 a 25° C)	
Umidità relativa	< 95% non condensata	
Altitudine massima	3000 m	
Grado di protezione	IP20	
Certificazioni	CE	

© 2020 Tecnoware Power Systems. I dati tecnici possono essere variati senza preavviso.

# UPS EVO DSP PLUS PF 0,9

## 6-6.5-10

**POWER FACTOR** **0,9**

Ups Evo DSP Plus 6.5 PF 0,9

Ups Evo DSP Plus 6.0-10.0 PF 0,9

- 1 Porta RS232 2 Porta USB 3 Slot per interfaccia SNMP, Dry Contact o MODBUS (per EVO DSP Plus 6.5 PF 0,9 in sostituzione di USB e RS232) 4 Connettore EPO  
5 Interruttore ingresso rete 6 Morsettiera ingresso/uscita 7 Connettore per Battery Box aggiuntivo 8 Commutatore Bypass manuale per manutenzione

### Caratteristiche principali

- Per Local Area Networks (LAN), Data Centers, Processi Industriali, Elettromedicali
- Fattore di Potenza 0,9
- Rectifier ad IGBT
- Compatibilità con gruppo elettrogeno
- Sistema di ricarica batterie gestito da microprocessore
- Estensione autonomia tramite box batteria esterno (opzionale, solo per EVO DSP PLUS 6.0-10.0 PF 0,9)
- Bypass statico e manuale (solo per EVO DSP PLUS 6.0-10.0 PF 0,9)
- Software di gestione UPS TecnoManager compatibile con Windows, Mac OS X, Unix, Linux, ecc.

**HIGH EFFICIENCY**  
**94%**

### Caratteristiche Tecniche

Modello UPS	EVO DSP PLUS 6.5 PF 0,9				EVO DSP PLUS 6.0 PF 0,9			EVO DSP PLUS 10.0 PF 0,9		
Codice	FGCEVDP6503MM	FGCEVDP6MM2/00	FGCEVDP6MM2/C	FGCEVDP6MM2/D	FGCEVDP6MM2/E	FGCEVDP10MM2/00	FGCEVDP10MM2/C	FGCEVDP10MM2/D	FGCEVDP10MM2/E	
Potenza nominale	6.5 KVA	6 KVA				10 KVA				
Potenza attiva	5.8 KW	5.4 KW				9 KW				
Fattore di Potenza	0,9									
Tecnologia	On-Line Doppia Conversione senza trasformatore (VFI-SS-111)									
Raffreddamento	Forzato tramite ventola									
Audible noise	< 48 dBA a 1 m	< 55 dBA a 1 m				< 58 dBA a 1 m				
Dimensioni UPS LxHxP	19x57,3x36,9 cm	19x68,8x36,9 cm				19x68,8x44,2 cm				
Dimensioni con imballo LxHxP	33x83,5x50,5 cm	32x92,2x51,4 cm				32x92,2x58,7 cm				
Peso	46 Kg	18 Kg	57 Kg	62 Kg	65 Kg	23 Kg	62 Kg	67 Kg	70 Kg	
<b>Ingresso</b>										
Numero di fasi	1F+N									
Tensione nominale	208Vac/220Vac/230Vac/240Vac									
Tolleranza tensione d'ingresso	176Vac-300Vac dal 50% al 100% di carico, 110Vac-300Vac fino al 50% di carico									
Frequenza nominale	50/60 Hz (selezionabile)									
Tolleranza frequenza d'ingresso in modalità On-Line	±7%									
Fattore potenza d'ingresso	0,99									
<b>Uscita</b>										
Numero di fasi	1F+N									
Tensione nominale	208Vac/220Vac/230Vac/240Vac									
Stabilità tensione al %100 di carico lineare (modalità On-Line e batteria)	±1%									
Distorsione armonica tensione THD	<3% (con carico lineare), <5% (con carico non lineare)									
Fattore di cresta	3:1									
Frequenza	50/60 Hz (selezionabili)									
Stabilità frequenza	±0,1 Hz									
Forma d'onda Inverter	Sinusoidale									
Sovraccarico ammesso (modo rete)	110% per 30 minuti, 130% per 5 minuti, >130% per 10 secondi									
Sovraccarico ammesso (modo batteria)	110% per 3 minuti, 130% per 30 secondi, >130% per 10 secondi									
Rendimento	94%, calcolato in modalità doppia conversione al 100% del carico secondo la normativa 62040-3									
Tempo di Intervento	0 ms (On-Line)									
<b>Batteria</b>										
Tipo	Piombo acido, sigillate, senza manutenzione									
Installate	12 elementi	-	-	16 elementi	-	-	-	16 elementi	-	
Estensioni autonomia	Tramite Battery Box esterni (opzionali)									
<b>Condizioni ambientali operative</b>										
Temperatura di lavoro	Da 0 a 55 °C (per un corretto esercizio delle batterie da 20 a 25° C)									
Umidità relativa	< 95% non condensata									
Altitudine massima	3000 m									
Grado di protezione	IP20									
Certificazioni	CE (Norme di riferimento: sicurezza IEC EN 62040-1; EMC IEC EN 62040-2; classificazione IEC EN 62040-3)									

© 2020 Tecnoware Power Systems. I dati tecnici possono essere variati senza preavviso.

### Accessori

Modello	Codice
Bypass Box per Evo Dsp Plus 6 e 10	FGCBYP10MM2
Interfaccia Dry Contact DB9	FGCEVODSDRY3
Interfaccia Dry Contact 9 PIN	FGCEVODSDRY4

Modello	Codice
SNMP per Evo Dsp Plus MM	FGCNETAG7
Interfaccia ModBus RS485	FGCMODBUS







- ① Fusibile termico per protezione circuito caricabatterie ② Presa d'alimentazione circuito caricabatterie ③ Interruttore termico circuito batterie  
④ Connettore per collegare Battery Box all'UPS ⑤ Connettore per collegare ulteriore Battery Box

#### Caratteristiche principali

- Caricabatteria interno in ogni singola unità
- Unità espandibili all'infinito
- Protezione termica circuito batterie
- Semplice connessione all'UPS
- Dimensioni ridotte
- Facile installazione e manutenzione

#### Caratteristiche Tecniche

Modello	BATTERY BOX PER EVO DSP PLUS 6.0-10.0 PF 0,9													
Codice Prodotto	FBBEVDP192A/00	FBBEVDP192A/07	FBBEVDP192A/14	FBBEVDP192A/21	FBBEVDP192A/28	FBBEVDP192A/05	FBBEVDP192A/18	FBBEVDP192A/27	FBBEVDP192A/36	FBBEVDP192A/11	FBBEVDP192A/22	FBBEVDP192A/33	FBBEVDP192A/44	
Dimensioni Box LxHxP	25 x 83,3 x 80 cm													
Dimensioni con Imballo LxHxP	38 x 105,8 x 96,5 cm													
Peso	49 Kg	81,4 Kg	107,8 Kg	134,2 Kg	160,6 kg	90,5 kg	126 kg	161,5 Kg	197,1 Kg	98,2 Kg	141,4 Kg	184,6 Kg	227,8 Kg	
<b>Batteria</b>														
Tipo	Piombo acido, sigillate, senza manutenzione													
<b>Carica batterie interno</b>														
Tensione nominale ingresso	230Vac													
Frequenza nominale ingresso	50/60Hz													
Tensione nominale di carica	219,2Vdc													
Corrente Max di carica	Selezionabile	0,7A	1,4A	2,1A	2,8A	0,9A	1,8A	2,7A	3,6A	1,1A	2,2A	3,3A	4,4A	
<b>Protezione</b>														
Ingresso carica batterie	Fusibile termico													
Circuito batterie	Interruttore Magnetotermico													
<b>Condizioni ambientali operative</b>														
Temperatura di lavoro	Da 0 a 55 °C (per un corretto esercizio delle batterie da 20 a 25° C)													
Umidità Relativa	< 95% non condensata													
Altitudine Massima	3000 m													
Grado di Protezione	IP20													
Certificazioni	CE													

© 2020 Tecnoware Power Systems. I dati tecnici possono essere variati senza preavviso.

# UPS EVO DSP PLUS RM PF 0,9

## 6-10



**POWER FACTOR** **0,9**

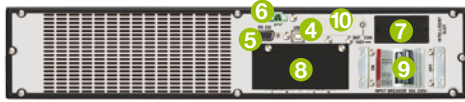

UPS Evo DSP Plus RM 6.0 PF 0,9

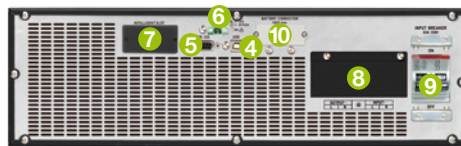

UPS Evo DSP Plus RM 10.0 PF 0,9

- 1 Display LCD 2 Led indicatori di stato 3 Pulsanti multifunzione 4 Porta USB 5 Porta RS232 6 Connettore EPO 7 Slot per interfaccia SNMP, Dry Contact o MODBUS  
8 Morsettiera ingresso/uscita 9 Interruttore ingresso rete 10 Connettore per Battery Box esterno

### Caratteristiche principali

- Per Local Area Network (LAN), Data Centers
- Fattore di Potenza 0,9
- Rectifier ad IGBT
- Compatibilità con gruppo elettrogeno
- Sistema di ricarica batterie gestito da microprocessore
- Bypass statico
- Software di gestione UPS TecnoManager compatibile con Windows, Mac OS X, Unix, Linux, ecc.

**HIGH EFFICIENCY**  
**94%**

### Caratteristiche Tecniche

Modello UPS	EVO DSP PLUS 6.0 RACK MOUNT PF 0,9	EVO DSP PLUS 10.0 RACK MOUNT PF 0,9
Codice prodotto	<b>FGCEVDP6MMRM/00</b>	<b>FGCEVDP10MMRM/00</b>
Potenza nominale	6 KVA	10 KVA
Potenza attiva	5,4 KW	9 KW
Fattore di Potenza	0,9	
Tecnologia	On-Line Doppia Conversione senza trasformatore (VFI-SS-111)	
Raffreddamento	Forzato tramite ventola	
Rumorosità	< 48 dBA a 1 m	
Dimensioni UPS LxHxP	43,8x8,8x50 cm (2U)	43,8x13,3x58 cm (3U)
Dimensioni con imballo LxHxP	59x22x71 cm	59x26x78,5 cm
Peso	15 Kg	18 Kg
Dotazioni	Cavo seriale, Software di comunicazione e 2 maniglie per montaggio in armadio Rack	
<b>Ingresso</b>		
Numero di fasi	1F+N	
Tensione nominale	208Vac/220Vac/230Vac/240Vac	
Tolleranza tensione d'ingresso	176Vac-300Vac dal 50% al 100% di carico, 110Vac-300Vac fino al 50% di carico	
Frequenza nominale	50/60 Hz (selezionabile)	
Tolleranza frequenza d'ingresso in modalità On-Line	±7%	
Fattore potenza d'ingresso	0,99	
<b>Uscita</b>		
Numero di fasi	1F+N	
Tensione nominale	208Vac/220Vac/230Vac/240Vac	
Stabilità tensione al %100 di carico lineare (modalità On-Line e Batteria)	±1%	
Distorsione armonica tensione THD	<3% (con carico lineare), <6% (con carico non lineare)	
Fattore di cresta	3:1	
Frequenza	50/60 Hz (selezionabili)	
Stabilità frequenza	±0,1 Hz	
Forma d'onda Inverter	Sinusoidale	
Sovraccarico ammesso (modo rete)	110% per 10 minuti, 130% per 1 minuto, >130% per 1 secondo	
Sovraccarico ammesso (modo batteria)	110% per 30 secondi, 130% per 10 secondi, >130% per 1 secondo	
Rendimento	94%, calcolato in modalità doppia conversione al 100% del carico secondo la normativa 62040-3	
Tempo di Intervento	0 ms (On-Line)	
Connessioni d'uscita	Morsettiera	
<b>Batteria (installata in Battery Box esterno non compreso)</b>		
Numero batterie	16 (installate in Battery Box esterno necessario per il funzionamento dell'UPS)	
Tempo di ricarica batterie (Tipico)	6-8 ore	
Estensioni autonomia	Tramite Battery Box esterni (opzionali)	
<b>Condizioni ambientali operative</b>		
Temperatura di lavoro	Da 0 a 55 °C (per un corretto esercizio delle batterie da 20 a 25° C)	
Umidità relativa	< 95% non condensata	
Altitudine massima	3000 m	
Grado di protezione	IP20	
Certificazioni	CE ( Norme di riferimento: sicurezza IEC EN 62040-1; EMC IEC EN 62040-2; classificazione IEC EN 62040-3)	

© 2020 Tecnoware Power Systems. I dati tecnici possono essere variati senza preavviso.

### Accessori

Modello	Codice
Bypass Box per Evo Dsp Plus Rack Mount 6.0 e 10.0	FGCBYP10MMRM
Interfaccia Dry Contact DB9	FGCEVODSDRY3
Interfaccia Dry Contact 9 PIN	FGCEVODSDRY4
SNMP per Ups Evo Dsp Plus	FGCNETAG7
Interfaccia ModBus RS485	FGCMODBUS
Kit 2 slitte per installazione UPS Rack	FGCKITEVORT



- 1 Fusibile termico per protezione circuito caricabatterie 2 Presa d'alimentazione circuito caricabatterie 3 Interruttore termico circuito batterie  
4 Connettore per collegare Battery Box all'UPS 5 Connettore per collegare ulteriore Battery Box

### Caratteristiche principali

- Caricabatteria interno in ogni singola unità
- Unità espandibili all'infinito
- Protezione termica circuito batterie
- Semplice connessione all'UPS
- Batterie Hot Swap
- Formato Rack 19", altezza 3U
- Imballo contenente separatamente Battery Box e Battery Pack

### Caratteristiche Tecniche

Modello	BATTERY BOX PER EVO DSP PLUS 6.0-10.0 RACK MOUNT PF 0,9			
	FBBEVDR192/00	FBBEVDR192/07	FBBEVDR192/09	FBBEVDR192/11
Codice prodotto				
Dimensioni Box LxHxP	43,8 x 13,3 x 66,8 cm (3U)			
Dimensioni con imballo LxHxP	59 x 26 x 87,5 cm			
Peso	10 Kg	49 Kg	53 Kg	56 Kg
<b>Batteria</b>				
Tipo	Piombo acido, sigillate, senza manutenzione			
<b>Carica batterie interno</b>				
Tensione nominale ingresso	230Vac			
Frequenza nominale ingresso	50/60Hz			
Tensione nominale di carica	219Vdc			
Corrente max di carica	Selezionabile	0,7A	0,9A	1,1A
<b>Protezione</b>				
Ingresso carica batterie	Fusibile termico			
Circuito batterie	Interruttore magnetotermico			
<b>Condizioni ambientali operative</b>				
Temperatura di lavoro	Da 0 a 55 °C (per un corretto esercizio delle batterie da 20 a 25° C)			
Umidità relativa	< 95% non condensata			
Altitudine massima	3000 m			
Grado di protezione	IP20			
Certificazioni	CE			

© 2020 Tecnoware Power Systems. I dati tecnici possono essere variati senza preavviso.

### Installazione facilitata



Per permettere una facile installazione, il Battery Box ed i Battery Pack vengono forniti separati, all'interno dell'imballo.

Quindi il peso complessivo viene suddiviso in più parti, facilitandone l'installazione.

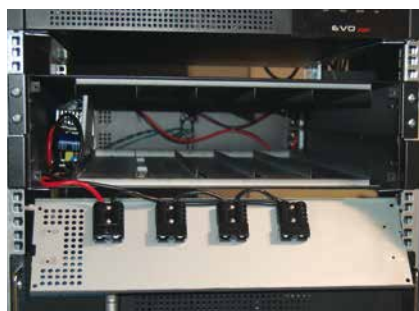

Questo permette ad un singolo operatore di poter installare facilmente il Battery Box e successivamente i Battery Pack al suo interno.

LOCAL AREA NETWORK



DATA CENTER



## EASY HOT SWAP DESIGN

L'innovativo Design Hot Swap e la completa indipendenza di ogni modulo consentono una semplice e veloce manutenzione ed eventuali espansioni di potenza e autonomia.

## FLEXIBLE MODULAR DESIGN

L'architettura scalabile consente facilmente di incrementare la potenza (da 20KVA a 300KVA), il livello di ridondanza (N + 1 o N + X) ed il tempo di backup semplicemente con Moduli UPS e Moduli BATTERIA aggiuntivi. Queste caratteristiche permettono di ottimizzare l'investimento iniziale.

## NO-DOWNTIME SYSTEM

Il Sistema Hot Swap e la ridondanza modulare assicurano sempre piena potenza anche in caso di guasto e sostituzione del modulo o di manutenzione programmata, garantendo un breve MTTR (tempo medio di riparazione).

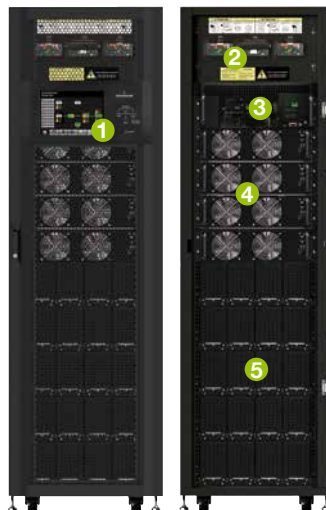

- 1- Display touch LCD 10"
- 2- Interruttori Ingresso/Uscita e Bypass di manutenzione
- 3- Modulo STS e Porte di Comunicazione
- 4- Moduli di Potenza
- 5- Moduli Batteria

POWER  
FACTOR **1**

HIGH  
EFFICIENCY  
**96,5%**

Data Centers, Local Area Networks (LAN), Processi Industriali, Elettromedicali

Display touch LCD 10"

Compatibile con Generatori

Fattore di Potenza 1

Convertitore di Frequenza

Moduli Batteria condivisi

Moduli Batteria fino a 120 KVA contenuti nello stesso armadio

Alto MTBF e basso MTTR

Software di gestione UPS TecnoManager compatibile con Windows, Mac OS X, Unix, Linux, ecc.

## Facilità di installazione e manutenzione

Il Bypass di manutenzione integrato assicura continuità ai carichi critici anche durante la manutenzione dell'UPS.



Facile installazione e manutenzione grazie all'accesso frontale del pannello di controllo e delle connessioni.



### FLEXIBLE BACK-UP TIME CONFIGURATION

Box Batteria dotati di architettura scalabile e di Sistema Hot Swap per aumentare il Back-up Time e facilitare la manutenzione delle batterie.



Modulo Batteria

**STS CON ALIMENTATORE  
RIDONDANTE**

**NESSUN RISCHIO  
DI SHUTDOWN**

	MODULO per UPS EVO DSP PLUS MODULAR HE	
	FGCEVDPM20TT	FGCEVDPM30TT
Codice	FGCEVDPM20TT	FGCEVDPM30TT
Potenza Moduli	20KVA	30KVA
Dimensioni LxHxP	44x13,2x65 cm (3U)	
<b>Ingresso</b>		
Tensione nominale	360Vac/380Vac/400Vac/415Vac (3F+N)	
<b>Uscita</b>		
Tensione nominale	360Vac/380Vac/400Vac/415Vac (3F+N)	
<b>Batteria</b>		
Tensione nominale	+/- 240Vdc (12Vdc x 40 pz)	
Massima corrente di carica	6A	8A



Modulo UPS 30KVA



Modulo UPS 20KVA

### Configurazioni



	CABINET UPS EVO DSP PLUS MODULAR HE (Modulo 20/30 KVA)					
	FGCEVDPM30B90K	FGCEVDPM30B120K	FGCEVDPM30B180K	FGCEVDPM42B120K	FGCEVDPM42B210K	FGCEVDPM42B300K
Codice	FGCEVDPM30B90K	FGCEVDPM30B120K	FGCEVDPM30B180K	FGCEVDPM42B120K	FGCEVDPM42B210K	FGCEVDPM42B300K
Altezza	30U	30U	30U	42U	42U	42U
Potenza STS	90KVA	120KVA	180KVA	120KVA	210KVA	300KVA
Tipologia di Moduli UPS installabili	30KVA o 20KVA					
Numero massimo di Moduli UPS installabili	3	4	6	4	8	10
Piani Moduli Batterie (4 Moduli Batteria per ciascun piano)	3 (12 Moduli)	-	-	5 (20 Moduli)	-	-
Massima Potenza installabile con moduli da 20KVA	60KVA	80KVA	120KVA	80KVA	160KVA	200KVA
Massima Potenza installabile con moduli da 30KVA	90KVA	120KVA	180KVA	120KVA	210KVA (se sono installati 8 pz, 1 è ridondante)	300KVA



Display touch LCD 10"

### SISTEMA PARALLELABILE



	CABINET UPS EVO DSP PLUS MODULAR HE (Modulo 20 KVA)		
	FGCEVDPM30A80K	FGCEVDPM30A120K	FGCEVDPM42A200K
Codice	FGCEVDPM30A80K	FGCEVDPM30A120K	FGCEVDPM42A200K
Altezza	30U	30U	42U
Potenza STS	80KVA	120KVA	200KVA
Tipologia di Moduli UPS installabili	20KVA		
Numero massimo di Moduli UPS installabili	4	6	10
Piani Moduli Batterie (4 Moduli Batteria per ciascun piano)	-		
Massima Potenza installabile con moduli da 20KVA	80KVA	120KVA	200KVA

© 2020 Tecnoware Power Systems. I dati tecnici possono essere variati senza preavviso.

# UPS EVO DSP PLUS TM PF 0,9

10-15-20

**POWER FACTOR 0,9**



Ups Evo DSP Plus 10.0-15.0 TM PF 0,9

Ups Evo DSP Plus 20.0 TM PF 0,9

- 1 Porta RS232
- 2 Porta USB
- 3 Connettore EPO
- 4 Slot per interfaccia SNMP, Dry Contact o MODBUS
- 5 Connettore per Battery Box aggiuntivo
- 6 Commutatore Bypass manuale per manutenzione
- 7 Interruttore ingresso rete
- 8 Morsettiera ingresso/uscita

**Caratteristiche principali**

- Local Area Networks (LAN), Data Centers, Processi Industriali, Elettromedicali
- Fattore di Potenza 0,9
- Rectifier ad IGBT

- Compatibilità con gruppo elettrogeno
- Sistema di ricarica batterie gestito da microprocessore
- Bypass statico e manuale
- Software di gestione UPS TecnoManager compatibile con Windows, Mac OS X, Unix, Linux, ecc.

**HIGH EFFICIENCY 94%**

**Caratteristiche Tecniche**

Modello UPS	EVO DSP PLUS TM 10.0-15.0-20.0 PF 0,9									
	FGCEVDP10TM2/00	FGCEVDP10TM2/C	FGCEVDP10TM2/D	FGCEVDP10TM2/E	FGCEVDP15TM2/00	FGCEVDP15TM2/D	FGCEVDP15TM2/E	FGCEVDP20TM2/00	FGCEVDP20TM2/2D	FGCEVDP20TM2/2E
Codice										
Potenza nominale	10 KVA			15 KVA				20 KVA		
Potenza attiva	9 KW			13,5 KW				18 KW		
Fattore di Potenza	0,9									
Tecnologia	On-Line Doppia Conversione senza trasformatore (VFI-SS-111)									
Raffreddamento	Forzato tramite ventola									
Dimensioni UPS LxHxP	19x68,8x44,2 cm						25x82,6x81,5 cm			
Dimensioni con imballo LxHxP	32x92,2x58,7 cm						48x106x96 cm			
Peso	25 Kg	63 Kg	68 Kg	72 Kg	26 Kg	69 Kg	73Kg	48 Kg	135 Kg	140 Kg
<b>Ingresso</b>										
Numero di fasi	3F+N									
Tensione nominale (F-F)	360Vac/380Vac/400Vac/415Vac									
Tensione nominale (F-N)	208Vac/220Vac/230Vac/240Vac									
Tolleranza tensione d'ingresso (F-N)	176Vac-300Vac al 100% di carico, 110Vac-300Vac al 50% di carico									
Frequenza nominale	50/60 Hz									
Tolleranza frequenza d'ingresso in modalità On-Line	±7%									
Distorsione armonica corrente d'ingresso THDi	≤4%									
Fattore potenza d'ingresso	0,99									
<b>Uscita</b>										
Numero di fasi	1F+N									
Tensione nominale	208Vac/220Vac/230Vac/240Vac									
Stabilità tensione (modalità On-Line e Batteria)	±1%									
Distorsione armonica tensione THD	<3% (con carico lineare) - <5% (con carico distortente)									
Fattore di cresta	3:1									
Frequenza	50/60 Hz									
Stabilità frequenza	±0,1 Hz									
Forma d'onda Inverter	Sinusoidale									
Sovraccarico ammesso (modo rete)	110% per 30 minuti, 130% per 5 minuti, >130% per 1 secondo				110% per 15 minuti, 130% per 30 secondi, >130% per 1 secondo			110% per 5 minuti, 130% per 1 secondo, >130% istantaneo		
Sovraccarico ammesso (modo batteria)	110% per 3 minuti, 130% per 30 secondi, >130% per 1 secondo				110% per 1 minuto, 130% per 5 secondi, >130% per istantaneo			110% per 1 minuto, 130% per 1 secondo, >130% istantaneo		
Rendimento	94%, calcolato in modalità doppia conversione al 100% del carico secondo la normativa 62040-3									
Tempo di Intervento	0 ms (On-Line)									
<b>Batteria</b>										
Tipo	Piombo acido, sigillate, senza manutenzione									
Installate	-	16 elementi			-	16 elementi		-	32 elementi	
Estensioni autonomia	Tramite Battery Box esterni (opzionali)									
<b>Condizioni ambientali operative</b>										
Temperatura di lavoro	Da 0 a 55 °C (per un corretto esercizio delle batterie da 20 a 25° C)									
Umidità relativa	< 95% non condensata									
Altitudine massima	3000 m									
Grado di protezione	IP20									
Certificazioni	CE (Norme di riferimento: sicurezza IEC EN 62040-1; EMC IEC EN 62040-2; classificazione IEC EN 62040-3)									

© 2020 Tecnoware Power Systems. I dati tecnici possono essere variati senza preavviso.

**Accessori**

Modello	Codice	Modello	Codice
SNMP Interna per Evo Dsp Plus	FGCNETAG7	Interfaccia Dry Contact DB9	FGCEVODSDRY3
Interfaccia ModBus RS485	FGCMODBUS	Interfaccia Dry Contact 9 PIN	FGCEVODSDRY4





- 1** Fusibile termico per protezione circuito caricabatterie   
**2** Presa d'alimentazione circuito caricabatterie   
**3** Interruttore termico circuito batterie  
**4** Connettore per collegare Battery Box all'UPS   
**5** Connettore per collegare ulteriore Battery Box

### Caratteristiche principali

- Caricabatteria interno in ogni singola unità
- Unità espandibili all'infinito
- Protezione termica circuito batterie
- Semplice connessione all'UPS
- Dimensioni ridotte
- Facile installazione e manutenzione

### Caratteristiche Tecniche

Modello	BATTERY BOX PER EVO DSP PLUS TM 10.0-15.0-20.0 PF 0,9												
Codice Prodotto	FBBEVDP192B/00	FBBEVDP192B/07	FBBEVDP192B/14	FBBEVDP192B/21	FBBEVDP192B/28	FBBEVDP192B/09	FBBEVDP192B/18	FBBEVDP192B/27	FBBEVDP192B/36	FBBEVDP192B/11	FBBEVDP192B/22	FBBEVDP192B/33	FBBEVDP192B/44
Dimensioni Box LxHxP	25 x 83,3 x 80 cm												
Dimensioni con Imballo LxHxP	38 x 105,8 x 96,5 cm												
Peso	49 Kg	81,4 Kg	107,8 Kg	134,2 Kg	160,6 kg	90,5 kg	126 kg	161,5 Kg	197,1 Kg	98,2 Kg	141,4 Kg	184,6 Kg	227,8 Kg
<b>Batteria</b>													
Tipo	Piombo acido, sigillate, senza manutenzione												
<b>Carica batterie interno</b>													
Tensione nominale ingresso	230Vac												
Frequenza nominale ingresso	50/60Hz												
Tensione nominale di carica	219,2Vdc												
Corrente Max di carica	Selezionabile	0,7A	1,4A	2,1A	2,8A	0,9A	1,8A	2,7A	3,6A	1,1A	2,2A	3,3A	4,4A
<b>Protezione</b>													
Ingresso carica batterie	Fusibile termico												
Circuito batterie	Interruttore Magnetotermico												
<b>Condizioni ambientali operative</b>													
Temperatura di lavoro	Da 0 a 55 °C (per un corretto esercizio delle batterie da 20 a 25° C)												
Umidità Relativa	< 95% non condensata												
Altitudine Massima	3000 m												
Grado di Protezione	IP20												
Certificazioni	CE												

© 2020 Tecnoware Power Systems. I dati tecnici possono essere variati senza preavviso.

POWER FACTOR **0,9**

- 1 Porta RS232 2 Porta USB 3 Connettore EPO 4 Predisposizione per interfaccia parallelo (opzionale) 5 Slot per interfaccia SNMP, Dry Contact o MODBUS  
6 Commutatore Bypass manuale per manutenzione 7 Interruttore ingresso rete 8 Connettore per Battery Box aggiuntivo 9 Morsettiere Ingresso/uscita

**Caratteristiche principali**

- Local Area Networks (LAN), Data Centers, Processi Industriali, Elettromedicali
- Fattore di Potenza 0,9
- Rectifier ad IGBT
- Compatibilità con gruppo elettrogeno
- Sistema di ricarica batterie gestito da microprocessore
- Bypass statico e manuale
- Espandibilità fino a 3 unità in parallelo
- Software di gestione UPS TecnoManager compatibile con Windows, Mac OS X, Unix, Linux, ecc.

HIGH EFFICIENCY

**94%****Caratteristiche Tecniche**

Modello UPS	EVO DSP PLUS TT 10.0-20.0-30.0 PF 0,9											
Codice	FGCEVDP10TT/00	FGCEVDP10TT/C FGCEVDP10TT/2C	FGCEVDP10TT/D FGCEVDP10TT/2D	FGCEVDP10TT/E FGCEVDP10TT/2E	FGCEVDP20TT/00	FGCEVDP20TT/2C	FGCEVDP20TT/2D	FGCEVDP20TT/2E	FGCEVDP30TT/00	FGCEVDP30TT/2D	FGCEVDP30TT/2E	
Potenza nominale	10 KVA				20 KVA				30 KVA			
Potenza attiva	9 KW				18 KW				27 KW			
Fattore di Potenza	0,9											
Tecnologia	On-Line Doppia Conversione senza trasformatore (VFI-SS-111)											
Raffreddamento	Forzato tramite ventola											
Dimensioni UPS LxHxP	25x82,6x81,5cm								30x100x81,5cm			
Dimensioni con imballo LxHxP	38,5x102,5x92 cm								38,5x120,5x92 cm			
Peso	38 Kg	84 Kg 130Kg	90Kg 142Kg	94 Kg 150 Kg	42 Kg	134 Kg	146 Kg	154 Kg	52 Kg	211 Kg	220 Kg	
<b>Ingresso</b>												
Numero di fasi	3F+N											
Tensione nominale	360Vac/380Vac/400Vac/415Vac											
Tensione nominale (F-N)	208Vac/220Vac/230Vac/240Vac											
Tolleranza tensione d'ingresso ( F-N )	176Vac-276Vac al 100% di carico, 110Vac-300Vac al 50% di carico											
Frequenza nominale	50/60 Hz											
Tolleranza frequenza d'ingresso in modalità On-Line	46-54 Hz o 56-64 Hz											
Distorsione armonica corrente d'ingresso THDI	≤4%											
Fattore potenza d'ingresso	0,99											
<b>Uscita</b>												
Numero di fasi	3F+N											
Tensione nominale	360Vac/380Vac/400Vac/415Vac (F-N: 208Vac/220Vac/230Vac/240Vac)											
Stabilità tensione (modalità On-Line e Batteria)	±1%											
Distorsione armonica tensione THD	<2% (con carico lineare) - <5% (con carico distortente)											
Fattore di cresta	3:1											
Frequenza	50/60 Hz											
Stabilità frequenza	±0,1 Hz											
Forma d'onda Inverter	Sinusoidale											
Sovraccarico ammesso (modo rete)	110% per 60 minuti, 130% per 10 minuti, >150% per 1 secondo											
Sovraccarico ammesso (modo batteria)	110% per 60 minuti, 130% per 10 minuti, >150% per 1 secondo											
Rendimento	94%, calcolato in modalità doppia conversione al 100% del carico secondo la normativa 62040-3											
Tempo di Intervento	0 ms (On-Line)											
<b>Batteria</b>												
Tipo	Piombo acido, sigillate, senza manutenzione											
Installate	-	20 elementi 40 elementi	-	40 elementi	-	40 elementi	-	60 elementi	-	60 elementi	-	
Battery Box esterno	Vedi scheda Battery Box											
<b>Condizioni ambientali operative</b>												
Temperatura di lavoro	Da 0 a 55 °C (per un corretto esercizio delle batterie da 20 a 25° C)											
Umidità relativa	< 95% non condensata											
Altitudine massima	3000 m											
Grado di protezione	IP20											
Certificazioni	CE (Norme di riferimento: sicurezza IEC EN 62040-1; EMC IEC EN 62040-2; classificazione IEC EN 62040-3)											

**Accessori**

Modello	Codice
Kit Parall. per EDP TT 10 KVA	FGCKITPAREVDP3
Kit Parall. per EDP TT 20 KVA	FGCKITPAREVDP4
Kit Parall. per EDP TT 30 KVA	FGCKITPAREVDP5
Interfaccia SNMP Interna	FGCNETAG7

Modello	Codice
Interfaccia ModBus RS485	FGCMODBUS
Interfaccia Dry Contact DB9	FGCEVODSDRY3
Interfaccia Dry Contact 9 PIN	FGCEVODSDRY4
Trasf. d'isolamento Trifase 10 KVA stella/stella	FGCIT10KSST
Trasf. d'isolamento Trifase 10 KVA triangolo/stella	FGCIT10KTST

© 2020 Tecnoware Power Systems. I dati tecnici possono essere variati senza preavviso.

Modello	Codice
Trasf. d'isolamento Trifase 20 KVA stella/stella	FGCIT20KSST
Trasf. d'isolamento Trifase 20 KVA triangolo/stella	FGCIT20KTST
Trasf. d'isolamento Trifase 30 KVA stella/stella	FGCIT30KSST
Trasf. d'isolamento Trifase 30 KVA triangolo/stella	FGCIT30KTST







- 1 Fusibile termico per protezione circuito caricabatterie 2 Presa d'alimentazione circuito caricabatterie 3 Interruttore termico circuito batterie  
4 Connettore per collegare Battery Box all'UPS 5 Connettore per collegare ulteriore Battery Box

#### Caratteristiche principali

- Caricabatteria interno in ogni singola unità
- Unità espandibili all'infinito
- Protezione termica circuito batterie
- Semplice connessione all'UPS
- Dimensioni ridotte
- Facile installazione e manutenzione

#### Caratteristiche Tecniche

Modello	BATTERY BOX PER EVO DSP PLUS TT 10.0-20.0-30.0 PF 0,9									
Codice Prodotto	FBBEVDP240/00	FBBEVDP240/07	FBBEVDP240/14	FBBEVDP240/21	FBBEVDP240/09	FBBEVDP240/18	FBBEVDP240/27	FBBEVDP240/11	FBBEVDP240/22	FBBEVDP240/33
Dimensioni Box LxHxP	25 x 57 x 79,5 cm									
Dimensioni con Imballo LxHxP	38 x 79,5 x 96 cm									
Peso	35 Kg	85 Kg	125 Kg	165 Kg	90 kg	135 kg	185 kg	95 Kg	145 Kg	195 Kg
<b>Batteria</b>										
Tipo	Piombo acido, sigillate, senza manutenzione									
<b>Carica batterie interno</b>										
Tensione nominale ingresso	230Vac									
Frequenza nominale ingresso	50/60Hz									
Tensione nominale di carica	274Vdc									
Corrente Max di carica	Selezionabile	0,7 A	1,4A	2,1A	0,9A	1,8A	2,7A	1,1A	2,2A	3,3A
<b>Protezione</b>										
Ingresso carica batterie	Fusibile termico									
Circuito batterie	Interruttore Magnetotermico									
<b>Condizioni ambientali operative</b>										
Temperatura di lavoro	Da 0 a 55 °C (per un corretto esercizio delle batterie da 20 a 25° C)									
Umidità Relativa	< 95% non condensata									
Altitudine Massima	3000 mx									
Grado di Protezione	IP20									
Certificazioni	CE									

© 2020 Tecnoware Power Systems. I dati tecnici possono essere variati senza preavviso.



#### Caratteristiche principali

- Porta frontale per accesso ai vani batteria
- Pannelli laterali removibili
- Protezione circuito batterie tramite sezionatore a fusibili
- Facile manutenzione

#### Caratteristiche Tecniche

Modello	BATTERY BOX PER EVO DSP PLUS TT 10.0-20.0-30.0 PF 0,9							
Codice prodotto	FBBEP240B/00	FBBEP240B/40	FBBEP240B/65	FBBEP240B/80	FBBEP240B/100	FBBEP240B/120	FBBEP240C/00	FBBEP240C/150
Dimensioni Box LxHxP	61 x 140 x 88 cm						81 x 190 x 98 cm	
Dimensioni con Imballo LxHxP	74 x 162,5 x 104,5 cm						94 x 212,5 x 114,5 cm	
Peso	175 kg	420 kg	560 kg	625 kg	755 kg	785 kg	285 kg	1.155 kg
Dotazioni	Cavo di connessione tra Battery Box ed UPS							
<b>Batteria</b>								
Tipo	Piombo acido, sigillate, senza manutenzione							
<b>Protezione</b>								
Circuito batterie	Sezionatore							
<b>Condizioni ambientali operative</b>								
Temperatura di lavoro	Da 0 a 55 °C (per un corretto esercizio delle batterie da 20 a 25° C)							
Umidità Relativa	< 95% non condensata							
Altitudine Massima	3000 m							
Grado di Protezione	IP20							
Certificazioni	CE							

© 2020 Tecnoware Power Systems. I dati tecnici possono essere variati senza preavviso.



- 1 - Porta RS232
- 2 - Porta USB
- 3 - Connettore EPO
- 4 - Predisposizione per interfaccia parallelo (opzionale)
- 5 - Slot per interfaccia SNMP o Dry Contact
- 6 - Connettore per Battery Box aggiuntivo
- 7 - Interruttore ingresso rete
- 8 - Commutatore Bypass manuale per manutenzione
- 9 - Morsettiere ingresso/uscita

**POWER FACTOR** 0,9

- 1 Porta RS232
- 2 Porta USB
- 3 Connettore EPO
- 4 Interfaccia per connessione parallelo
- 5 Slot per interfaccia SNMP, Dry Contact o MODBUS
- 6 Interruttore ingresso Bypass
- 7 Commutatore Bypass manuale per manutenzione
- 8 Interruttore uscita
- 9 Interruttore ingresso
- 10 Connettore per Battery Box esterno
- 11 Morsettiere Ingresso/uscita

**Caratteristiche principali**

- Local Area Networks (LAN), Data Centers, Processi Industriali, Elettromedicali
- Fattore di Potenza 0,9
- Rectifier ad IGBT
- Compatibilità con gruppo elettrogeno

- Sistema di ricarica batterie gestito da microprocessore
- Bypass statico e manuale
- Espandibilità fino a 3 unità
- Software di gestione UPS TecnoManager

**HIGH EFFICIENCY**  
94%

**Caratteristiche Tecniche**

Modello UPS	EVO DSP PLUS TT 40.0 PF 0,9		
	FGCEVDP40TT/00	FGCEVDP40TT/2D	FGCEVDP40TT/2E
Codice prodotto			
Potenza nominale		40 KVA	
Potenza attiva		36 KW	
Fattore di Potenza		0,9	
Tecnologia	On-Line Doppia Conversione senza trasformatore (VFI-SS-111)		
Raffreddamento	Forzato tramite ventola		
Dimensioni UPS LxHxP	30x100x81,5cm		
Dimensioni con imballo LxHxP	43x123,5x95,3cm		
Peso	58 Kg	231 Kg	244 Kg
<b>Ingresso</b>			
Numero di fasi	3F+N		
Tensione nominale	360Vac/380Vac/400Vac/415Vac		
Tensione nominale (F-N)	208Vac/220Vac/230Vac/240Vac		
Tolleranza tensione d'ingresso (F-N)	176Vac-276Vac al 100% di carico, 110Vac-300Vac al 50% di carico		
Frequenza nominale	50/60 Hz		
Tolleranza frequenza d'ingresso in modalità On-Line	±7%		
Distorsione armonica corrente d'ingresso THDI	<9% al 50% di carico, <6% al 100% di carico		
Fattore potenza d'ingresso	0,99		
<b>Uscita</b>			
Numero di fasi	3F+N		
Tensione nominale	360Vac/380Vac/400Vac/415Vac (F-N: 208Vac/220Vac/230Vac/240Vac)		
Stabilità tensione (modalità On-Line e Batteria)	±1%		
Distorsione armonica tensione THD	<2% (con carico lineare) - <5% (con carico distortente)		
Fattore di cresta	3:1		
Frequenza	50/60 Hz		
Stabilità frequenza	±0,1 Hz		
Forma d'onda Inverter	Sinusoidale		
Sovraccarico ammesso (modo rete)	110% per 10 minuti, 130% per 1 minuto, >130% per 1 secondo		
Sovraccarico ammesso (modo batteria)	110% per 30 secondi, 130% per 10 secondi, >130% per 1 secondo		
Rendimento	94%, calcolato in modalità doppia conversione al 100% del carico secondo la normativa 62040-3		
Tempo di intervento	0 ms (On-Line)		
<b>Batteria</b>			
Tipo	Piombo acido, sigillate, senza manutenzione		
Installate	-		64 elementi
Battery Box esterno	Vedi scheda Battery Box		
<b>Condizioni ambientali operative</b>			
Temperatura di lavoro	Da 0 a 55 °C (per un corretto esercizio delle batterie da 20 a 25° C)		
Umidità relativa	< 95% non condensata		
Altitudine massima	3000 m		
Grado di protezione	IP20		
Certificazioni	CE (Norme di riferimento: sicurezza IEC EN 62040-1; EMC IEC EN 62040-2; classificazione IEC EN 62040-3)		

© 2020 Tecnoware Power Systems. I dati tecnici possono essere variati senza preavviso.

**Accessori**

Modello	Codice	Modello	Codice
Kit Parallelo per Evo Dsp Plus TT 40 KVA	FGCKITPAREVDP6	Interfaccia ModBus RS485	FGCMODBUS
Interfaccia SNMP Interna	FGCNETAG7	Trasformatore d'isolamento Trifase 40 KVA stella/stella	FGCIT40KSST
Interfaccia Dry Contact DB9	FGCEVODSDRY3	Trasformatore d'isolamento Trifase 40 KVA triangolo/stella	FGCIT40KTST
Interfaccia Dry Contact 9 PIN	FGCEVODSDRY4		





- 1 Fusibile termico per protezione circuito caricabatterie 2 Presa d'alimentazione circuito caricabatterie 3 Interruttore termico circuito batterie  
4 Connettore per collegare Battery Box all'UPS 5 Connettore per collegare ulteriore Battery Box

**Caratteristiche principali**

- Caricabatteria interno in ogni singola unità
- Protezione termica circuito batterie
- Dimensioni ridotte
- Unità espandibili all'infinito
- Semplice connessione all'UPS
- Facile installazione e manutenzione

**Caratteristiche Tecniche**

Modello	BATTERY BOX PER EVO DSP PLUS TT 40.0 PF 0,9				
Codice Prodotto	FBBEVDP384A/00	FBBEVDP384A/09	FBBEVDP384A/18	FBBEVDP384A/11	FBBEVDP384A/22
Dimensioni Box LxHxP	25 x 83,3 x 80 cm				
Dimensioni con Imballo LxHxP	38 x 105,8 x 96,5 cm				
Peso	50 Kg	126,4 Kg	197,08 kg	141,4 kg	227,8 kg
<b>Batteria</b>					
Tipo	Piombo acido, sigillate, senza manutenzione				
<b>Carica batterie interno</b>					
Tensione nominale ingresso	230Vac				
Frequenza nominale ingresso	50/60Hz				
Tensione nominale di carica	± 219,2 Vdc				
Corrente max di carica	Selezionabile	0,9 A	1,8 A	1,1 A	2,2 A
<b>Protezione</b>					
Ingresso carica batterie	Fusibile termico				
Circuito batterie	Interruttore Magnetotermico				
<b>Condizioni ambientali operative</b>					
Temperatura di lavoro	Da 0 a 55 °C (per un corretto esercizio delle batterie da 20 a 25° C)				
Umidità Relativa	< 95% non condensata				
Altitudine Massima	3000 m				
Grado di Protezione	IP20				
Certificazioni	CE				

© 2020 Tecnoware Power Systems. I dati tecnici possono essere variati senza preavviso.

**Caratteristiche principali**

- Porta frontale per accesso ai vani batteria
- Protezione circuito batterie tramite sezionatore a fusibili
- Pannelli laterali removibili
- Facile manutenzione

**Caratteristiche Tecniche**

Modello	BATTERY BOX PER EVO DSP PLUS TT 40.0 PF 0,9											
Codice prodotto	FBBEP384B/00	FBBEP384B/24	FBBEP384B/40	FBBEP384C/00	FBBEP384C/65	FBBEP384C/80	FBBEP384D/00	FBBEP384D/100	FBBEP384D/120	FBBEP384E/00	FBBEP384E/140	FBBEP384E/200
Dimension (Box) WxHxD	61 x 140 x 68 cm			81 x 140 x 88 cm			81 x 190 x 98 cm			121 x 190 x 98 cm		
Dimensioni con Imballo LxHxP	74 x 162,5 x 84,5 cm			94 x 162,5 x 104,5 cm			94 x 212,5 x 114,5 cm			134x 212,5 x 114,5 cm		
Peso	150 Kg	380 Kg	770 kg	205 Kg	820 kg	950 kg	285 Kg	1.250 kg	1.260 kg	350 Kg	1.670 kg	2.240 kg
Dotazioni	Cavo di connessione tra Battery Box ed UPS											
<b>Batteria</b>												
Tipo	Piombo acido, sigillate, senza manutenzione											
<b>Protezione</b>												
Circuito batterie	Sezionatore											
<b>Condizioni ambientali operative</b>												
Temperatura di lavoro	Da 0 a 55 °C (per un corretto esercizio delle batterie da 20 a 25° C)											
Umidità Relativa	< 95% non condensata											
Altitudine Massima	3000 m											
Grado di Protezione	IP20											
Certificazioni	CE											

© 2020 Tecnoware Power Systems. I dati tecnici possono essere variati senza preavviso.

POWER FACTOR **0,9****Caratteristiche principali**

- Local Area Networks (LAN), Data Centers, Processi Industriali, Elettromedicali
- Fattore di potenza 0,9
- Rectifier ad IGBT
- Compatibilità con gruppo elettrogeno
- Sistema di ricarica batterie gestito da microprocessore
- Bypass statico e manuale
- Espandibilità fino a 3 unità in parallelo
- Software di gestione UPS TecnoManager compatibile con Windows, Mac OS X, Unix, Linux, ecc.

HIGH EFFICIENCY  
**94%****Caratteristiche Tecniche**

Modello UPS	EVO DSP PLUS TT 60.0-80.0 PF 0,9	
	FGCEVDP60TT/00	FGCEVDP80TT/00
Codice Prodotto		
Potenza nominale	60 KVA	80 KVA
Potenza attiva	54 KW	72 KW
Fattore di Potenza	0,9	
Tecnologia	On-Line Doppia Conversione senza trasformatore (VFI-SS-111)	
Raffreddamento	Forzato tramite ventola	
Dimensioni UPS LxHxP	36x101x79cm	
Dimensioni con imballo LxHxP	49x124,4x92,8cm	
Peso	108 Kg	113 Kg
<b>Ingresso</b>		
Numero di fasi	3F+N	
Tensione nominale	360Vac/380Vac/400Vac/415Vac	
Tensione nominale (F-N)	208Vac/220Vac/230Vac/240Vac	
Tolleranza tensione d'ingresso ( F-N )	176Vac-276Vac al 100% di carico, 110Vac-300Vac al 50% di carico	
Frequenza nominale	50/60 Hz	
Tolleranza frequenza d'ingresso in modalità On-Line	±7%	
Distorsione armonica corrente d'ingresso THDI	<4%	
Fattore potenza d'ingresso	0,99	
<b>Uscita</b>		
Numero di fasi	3F+N	
Tensione nominale	360Vac/380Vac/400Vac/415Vac (F-N: 208Vac/220Vac/230Vac/240Vac)	
Stabilità tensione (modalità On-Line e Batteria)	±1%	
Distorsione armonica tensione THD	<2% (con carico lineare) - <5% (con carico distorto)	
Fattore di cresta	3:1	
Frequenza	50/60 Hz	
Stabilità frequenza	±0,1 Hz	
Forma d'onda Inverter	Sinusoidale	
Sovraccarico ammesso (modo rete)	110% per 10 minuti, 130% per 1 minuto, >130% per 1 secondo	
Sovraccarico ammesso (modo batteria)	110% per 30 secondi, 130% per 10 secondi, >130% per 1 secondo	
Rendimento	94%, calcolato in modalità doppia conversione al 100% del carico secondo la normativa 62040-3	
Tempo di Intervento	0 ms (On-Line)	
<b>Batteria (installata in Battery Box esterno non compreso)</b>		
Tipo	Piombo acido, sigillate, senza manutenzione	
Battery Box esterno	Vedi scheda Battery Box	
<b>Condizioni ambientali operative</b>		
Temperatura di lavoro	Da 0 a 55 °C (per un corretto esercizio delle batterie da 20 a 25° C)	
Umidità relativa	< 95% non condensata	
Altitudine massima	3000 m	
Grado di protezione	IP20	
Certificazioni	CE (Norme di riferimento: sicurezza IEC EN 62040-1; EMC IEC EN 62040-2; classificazione IEC EN 62040-3)	

© 2020 Tecnoware Power Systems. I dati tecnici possono essere variati senza preavviso.

**Accessori**

Modello	Codice	Modello	Codice
Kit Parallelo per Evo Dsp Plus TT 60 KVA	FGCKITPAREVDP7	Interfaccia Dry Contact 9 PIN	FGCEVODSDRY4
Kit Parallelo per Evo Dsp Plus TT 80 KVA	FGCKITPAREVDP8	Trasformatore d'isolamento Trifase 60 KVA stella/stella	FGCIT60KSST
Interfaccia SNMP Interna	FGCNETAG7	Trasformatore d'isolamento Trifase 60 KVA triangolo/stella	FGCIT60KTST
Interfaccia MODBUS RS485	FGCMODBUS	Trasformatore d'isolamento Trifase 80 KVA stella/stella	FGCIT80KSST
Interfaccia Dry Contact DB9	FGCEVODSDRY3	Trasformatore d'isolamento Trifase 80 KVA triangolo/stella	FGCIT80KTST

**Caratteristiche principali**

- Porta frontale per accesso ai vani batteria
- Pannelli laterali removibili
- Protezione circuito batterie tramite sezionatore a fusibili
- Facile manutenzione

**Caratteristiche Tecniche**

Modello	BATTERY BOX PER EVO DSP PLUS TT 60.0-80.0 PF 0,9											
Codice prodotto	FBBEP384B/00	FBBEP384B/24	FBBEP384B/40	FBBEP384C/00	FBBEP384C/65	FBBEP384C/80	FBBEP384D/00	FBBEP384D/100	FBBEP384D/120	FBBEP384E/00	FBBEP384E/140	FBBEP384E/200
Dimension (Box) WxHxD	61 x 140 x 68 cm			81 x 140 x 88 cm			81 x 190 x 98 cm			121 x 190 x 98 cm		
Dimensioni con Imballo LxHxP	74 x 162,5 x 84,5 cm			94 x 162,5 x 104,5 cm			94 x 212,5 x 114,5 cm			134 x 212,5 x 114,5 cm		
Peso	150 Kg	380 Kg	770 kg	205 Kg	820 kg	950 kg	285 Kg	1.250 kg	1.260 kg	350 Kg	1.670 kg	2.240 kg
Dotazioni	Cavo di connessione tra Battery Box ed UPS											
<b>Batteria</b>												
Tipo	Piombo acido, sigillate, senza manutenzione											
<b>Protezione</b>												
Circuito batterie	Sezionatore											
<b>Condizioni ambientali operative</b>												
Temperatura di lavoro	Da 0 a 55 °C (per un corretto esercizio delle batterie da 20 a 25° C)											
Umidità Relativa	< 95% non condensata											
Altitudine Massima	3000 m											
Grado di Protezione	IP20											
Certificazioni	CE											

© 2020 Tecnoware Power Systems. I dati tecnici possono essere variati senza preavviso.

Ups Evo DSP  
Plus TT 100.0-120.0 PF 0,9Ups Evo DSP  
Plus TT 160.0-200.0 PF 0,9

**MODULI INTERNI  
CON FUNZIONE  
RIDONDANTE  
(non sostituibili a caldo)**

(l'UPS riduce la potenza in caso di guasto di un modulo)

**POWER  
FACTOR 0,9**

DISPLAY **LCD 10"**  
touch a colori

#### Caratteristiche principali

- Local Area Networks (LAN), Data Centers, Processi Industriali, Elettromedicali
- Display LCD touch a colori
- Fattore di potenza 0,9
- Rectifier ad IGBT
- Compatibilità con gruppo elettrogeno
- Struttura interna modulare per una semplice e rapida manutenzione

- Moduli interni con funzione ridondante (non sostituibili a caldo: l'UPS riduce la potenza in caso di guasto di un modulo)
- Sistema di ricarica batterie gestito da microprocessore
- Bypass statico e manuale
- Espandibilità fino a 2 unità in parallelo
- Software di gestione UPS TecnoManager compatibile con Windows, Mac OS X, Unix, Linux, ecc.

**HIGH  
EFFICIENCY  
94%**

#### Caratteristiche Tecniche

Modello UPS	EVO DSP PLUS TT 100.0 PF 0,9	EVO DSP PLUS TT 120.0 PF 0,9	EVO DSP PLUS TT 160.0 PF 0,9	EVO DSP PLUS TT 200.0 PF 0,9
Codice prodotto	FGCEVDP100TT/00	FGCEVDP120TT/00	FGCEVDP160TT/00	FGCEVDP200TT/00
Potenza nominale	100 KVA	120 KVA	160 KVA	200 KVA
Potenza attiva	90 KW	108 KW	144 KW	180 KW
Fattore di Potenza	0,9			
Tecnologia	On-Line Doppia Conversione senza trasformatore (VFI-SS-111)			
Raffreddamento	Forzato tramite ventola			
Dimensioni UPS LxHxP	56,7x101,5x94 cm		56,7x145,2x104 cm	
Dimensioni con imballo LxHxP	69,7x124,9x107,8 cm		69,7x168,6x117,8 cm	
Peso	197 Kg	232 Kg	309 Kg	343 Kg
<b>Ingresso</b>				
Numero di fasi	3F+N			
Tensione nominale	380Vac/400Vac/415Vac			
Tolleranza tensione d'ingresso (F-N)	176Vac-276Vac al 100% di carico, 120Vac-276Vac al 70% di carico			
Frequenza nominale	50/60 Hz			
Tolleranza frequenza d'ingresso in modalità On-Line	±10%			
Distorsione armonica corrente d'ingresso THDI	≤4%			
Fattore potenza d'ingresso	0,99			
<b>Uscita</b>				
Numero di fasi	3F+N			
Tensione	380Vac/400Vac/415Vac			
Stabilità tensione (modalità On-Line e Batteria)	±1%			
Distorsione armonica tensione THD	<2% (con carico lineare)			
Fattore di cresta	3:1			
Frequenza	50/60 Hz			
Stabilità frequenza	±0,1 Hz			
Forma d'onda Inverter	Sinusoidale			
Sovraccarico ammesso	105-110% per 1 ora, 111-125% per 10 minuti, 126-150% per 1 minuto, >150% per 200 ms			
Rendimento	94%, calcolato in modalità doppia conversione al 100% del carico secondo la normativa 62040-3			
Tempo di intervento	0 ms (On-Line)			
<b>Batteria (installata in Battery Box esterno non compreso)</b>				
Tipo	Piombo acido, sigillate, senza manutenzione			
Battery Box esterno	Vedi scheda Battery Box			
<b>Condizioni ambientali operative</b>				
Temperatura di lavoro	Da 0 a 55 °C (per un corretto esercizio delle batterie da 20 a 25° C)			
Umidità relativa	< 95% non condensata			
Altitudine massima	3000 m			
Grado di protezione	IP20			
Certificazioni	CE (Norme di riferimento: sicurezza IEC EN 62040-1; EMC IEC EN 62040-2; classificazione IEC EN 62040-3)			

© 2020 Tecnoware Power Systems. I dati tecnici possono essere variati senza preavviso.

#### Accessori

Modello	Codice	Modello	Codice
Kit Parallelo per Evo Dsp Plus TT 100-200 KVA	FGCKITPAREVDP9	Trasformatore d'isolamento Trifase 120 KVA stella/stella	FGCIT120KSST
Interfaccia SNMP Interna	FGCNETAG7	Trasformatore d'isolamento Trifase 120 KVA triangolo/stella	FGCIT120KTST
Interfaccia MODBUS RS485	FGCMODBUS	Trasformatore d'isolamento Trifase 160 KVA stella/stella	FGCIT160KSST
Interfaccia Dry Contact DB9	FGCEVODSDRY3	Trasformatore d'isolamento Trifase 160 KVA triangolo/stella	FGCIT160KTST
Interfaccia Dry Contact 9 PIN	FGCEVODSDRY4	Trasformatore d'isolamento Trifase 200 KVA stella/stella	FGCIT200KSST
Trasformatore d'isolamento Trifase 100 KVA stella/stella	FGCIT100KSST	Trasformatore d'isolamento Trifase 200 KVA triangolo/stella	FGCIT200KTST
Trasformatore d'isolamento Trifase 100 KVA triangolo/stella	FGCIT100KTST		



**Caratteristiche principali**

- Porta frontale per accesso ai vani batteria
- Pannelli laterali removibili
- Protezione circuito batterie tramite sezionatore a fusibili
- Facile manutenzione

**Caratteristiche Tecniche**

Modello	BATTERY BOX PER EVO DSP PLUS TT 100.0-120.0-160.0-200.0 PF 0,9										
Codic Prodotto	FBBEP384B/00	FBBEP384B/40	FBBEP384C/00	FBBEP384C/65	FBBEP384C/80	FBBEP384D/00	FBBEP384D/100	FBBEP384D/120	FBBEP384E/00	FBBEP384E/140	FBBEP384E/200
Dimensioni Box LxHxP	61 x 140 x 68 cm		81 x 140 x 88 cm			81 x 190 x 98 cm			121 x 190 x 98 cm		
Dimensioni con Imballo LxHxP	74 x 162,5 x 84,5 cm		94 x 162,5 x 104,5 cm			94 x 212,5 x 114,5 cm			134x 212,5 x 114,5 cm		
Peso	150 Kg	770 kg	205 kg	820 kg	950 kg	285 Kg	1.250 kg	1.260 kg	359 Kg	1.670 kg	2.240 kg
Dotazioni	Cavo di connessione tra Battery Box ed UPS										
<b>Batteria</b>											
Tipo	Piombo acido, sigillate, senza manutenzione										
<b>Protezione</b>											
Circuito batterie	Sezionatore										
<b>Condizioni ambientali operative</b>											
Temperatura di lavoro	Da 0 a 55 °C (per un corretto esercizio delle batterie da 20 a 25° C)										
Umidità Relativa	< 95% non condensata										
Altitudine Massima	3000 m										
Grado di Protezione	IP20										
Certificazioni	CE										

© 2020 Tecnoware Power Systems. I dati tecnici possono essere variati senza preavviso.

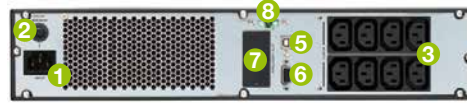
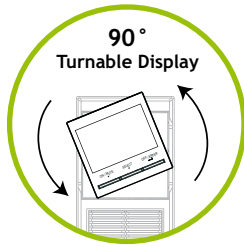

Ups CAB Evo DSP PLUS 1.200 Rack Tower PF 0,9



Ups CAB Evo DSP MM 2.400 Rack Tower PF 0,9



Ups CAB Evo DSP MM 3.600 Rack Tower PF 0,9



- 1 Presa d'ingresso
- 2 Protezione termica d'ingresso
- 3 Prese d'uscita IEC320 C13 protette da Blackout
- 4 Presa d'uscita IEC320 C19 protetta da Blackout
- 5 Porta USB
- 6 Porta RS232
- 7 Slot per interfaccia SNMP, Dry Contact o MODBUS
- 8 Connettore EPO
- 9 Connettore per Battery Box aggiuntivo

**Caratteristiche principali**

- Per l'alimentazione delle cabine di trasformazione MT/BT in conformità con la normativa CEI 0-16
- Progettato per avere la riserva di ricarica in grado di riaccendere l'UPS per il riarmo del carico
- Formato convertibile (Rack 19" o Tower) con display orientabile
- Fattore di Potenza 0,9
- Rectifier ad IGBT

- Compatibilità con gruppo elettrogeno
- Sistema di ricarica batterie gestito da microprocessore
- Batterie Hot Swap
- Bypass statico
- Slot intelligente per scheda SNMP o Dry Contact
- Elevato rendimento e basso costo di esercizio
- Software di gestione UPS TecnoManager compatibile con Windows, Mac OS X Unix, Linux, ecc.

**Conforme  
alla normativa  
CEI 0-16**

**Caratteristiche Tecniche**

Modello UPS	CAB EVO DSP PLUS 1.200 RT PF 0,9	CAB EVO DSP PLUS 2.400 RT PF 0,9	CAB EVO DSP PLUS 3.600 RT PF 0,9
Codice prodotto	<b>FGCEDP1202RTCAB</b>	<b>FGCEDP2402RTCAB</b>	<b>FGCEDP3602RTCAB</b>
Potenza nominale	1.200 VA	2.400 VA	3.600 VA
Potenza attiva	1.080 W	2.160 W	3.240 W
Fattore di Potenza	0,9		
Tecnologia	On-Line Doppia Conversione senza trasformatore (VFI-SS-111)		
Raffreddamento	Forzato tramite ventola		
Rumorosità	< 45 dBA a 1 m		
Posizionamento	In posizione Tower oppure in armadio rack 19" (2U)		
Dimensioni UPS LxHxP	43,8x8,8x31 cm	43,8x8,8x41 cm	43,8x8,8x63 cm
Dimensioni con imballo LxHxP	50x18x40 cm	56x18x50 cm	76x20x60 cm
Peso	12 Kg	19 Kg	29 Kg
<b>Ingresso</b>			
Numero di fasi	1F+N		
Tensione nominale	208Vac/220Vac/230Vac/240Vac		
Tolleranza tensione d'ingresso	110-300Vac		
Frequenza nominale	50/60 Hz (selezionabile)		
Tolleranza frequenza d'ingresso in modalità On-Line	+/- 7%		
Fattore potenza d'ingresso	0,99		
<b>Uscita</b>			
Numero di fasi	1F+N		
Tensione nominale	208Vac/220Vac/230Vac/240Vac (selezionabile)		
Stabilità tensione al %100 di carico lineare (modalità On-Line e Batteria)	±1%		
Distorsione armonica tensione THD	<2% (con carico lineare), <8% (con carico non lineare)		
Fattore di cresta	5:1		
Frequenza	50/60 Hz (selezionabile)		
Stabilità frequenza	±0,2 Hz		
Forma d'onda Inverter	Sinusoidale		
Sovraccarico ammesso	110% solo allarme acustico, 110-130% per 30 s, >130% per 100 ms		
Rendimento	94%, calcolato in modalità doppia conversione al 100% del carico secondo la normativa 62040-3		
Tempo di Intervento	0 ms (On-Line)		
<b>Batteria</b>			
Tipo	Piombo acido, sigillate, senza manutenzione		
Autonomia Tipica	110 min con 50W	110 min con 100W	110 min con 150W
Estensioni autonomia	Tramite Battery Box esterni (opzionali)		
<b>Condizioni ambientali operative</b>			
Temperatura di lavoro	Da 0 a 55 °C (per un corretto esercizio delle batterie da 20 a 25° C)		
Umidità relativa	< 95% non condensata		
Altitudine massima	3000 m		
Grado di protezione	IP20		
Certificazioni	CE (Norme di riferimento: sicurezza IEC EN 62040-1; EMC IEC EN 62040-2; classificazione IEC EN 62040-3)		

© 2020 Tecnoware Power Systems. I dati tecnici possono essere variati senza preavviso.

**Accessori**

Modello	Codice
Bypass Box per UPS RT da 1.2 KVA a 3.6 KVA	FGCBIPIEC
Interfaccia Dry Contact DB9	FGCEVODSDRY3
Interfaccia Dry Contact 9 PIN	FGCEVODSDRY4

Modello	Codice
Interfaccia SNMP Interna	FGCNETAG7
Interfaccia ModBus RS485	FGCMODBUS
Kit 2 slitte per Installazione UPS Rack	FGCKITEVORT







- 1 Connettore per collegare Battery Box all'UPS 2 Connettore per collegare ulteriore Battery Box 3 Presa d'alimentazione circuito caricabatterie  
4 Fusibile termico per protezione circuito caricabatterie 5 Interruttore termico circuito batterie

#### Caratteristiche principali

- Caricabatterie interno in ogni singola unità
- Unità espandibili all'infinito
- Protezione termica circuito batterie
- Semplice connessione all'UPS
- Formato convertibile (Tower or Rack 19")

#### Caratteristiche Tecniche

Modello	BATTERY BOX PER CAB EVO DSP PLUS 3.600 RT PF 0,9	
Codice prodotto	FBBEDP3602RT/09	FBBEDP3602RT/18
Posizionamento	In posizione Tower oppure in armadio rack 19" (2U)	
Dimensioni Box LxHxP	43,8x8,8x63 cm	
Dimensioni con Imballo LxHxP	60x24x75 cm	
Peso	30 Kg	43 Kg
<b>Batteria</b>		
Tipo	Piombo acido, sigillate, senza manutenzione	
<b>Carica batterie interno</b>		
Tensione nominale ingresso	230Vac	
Frequenza nominale ingresso	50/60Hz	
Tensione nominale di carica	82,2Vdc	
Corrente Max di carica	1A	
<b>Protezione</b>		
Ingresso carica batterie	Fusibile termico	
Circuito batterie	Interruttore Magnetotermico	
<b>Condizioni ambientali operative</b>		
Temperatura di lavoro	Da 0 a 55 °C (per un corretto esercizio delle batterie da 20 a 25° C)	
Umidità relativa	< 95% non condensata	
Altitudine massima	3000 m	
Grado di protezione	IP20	
Certificazioni	CE	

© 2020 Tecnoware Power Systems. I dati tecnici possono essere variati senza preavviso.



- 1 Interruttori d'ingresso 2 Fusibili termici 3 Porta di comunicazione USB 4 Porta di comunicazione RS232 5 Selettore preferenza di fonte di alimentazione  
 6 LED settaggio priorità 7 LED disponibilità sorgenti di ingresso 8 LED sorgente di uscita 9 LED di fault 10 Pulsante per disattivare l'allarme  
 11 Slot per interfaccia SNMP 12 Morsettiere contatti di stato 13 Prese d'uscita (IEC 320 C13) 14 Presa d'uscita (IEC 320 C19)  
 15 Connettori d'ingresso (IEC 16A) 16 Input Terminal Block 17 Output Terminal Block

#### Caratteristiche principali

- Possibilità di alimentazione da due diverse fonti
- Doppia alimentazione per la ridondanza
- Selezione della fonte di alimentazione prioritaria dal pannello frontale
- Formato rack da 19" (1U)
- Porte di comunicazione USB e RS232
- Software di gestione ATS Monitor compatibile con Windows

#### Caratteristiche Tecniche

Modello ATS	AUTOMATIC TRANSFER SWITCH 16A		AUTOMATIC TRANSFER SWITCH 30A	
	FGCATS1601MM		FGCATS3001MM	
Codice	FGCATS1601MM		FGCATS3001MM	
Dimensioni (LxHxP)	48,3 (19") x 4,4 (1U) x 33 cm			
Peso	5 Kg		6 Kg	
Porte di comunicazione	USB/RS-232			
<b>Ingresso</b>				
Tensione nominale	230 Vac			
Tolleranza tensione d'ingresso	180 Vac - 258 Vac			
Frequenza nominale	50/60 Hz			
Corrente max d'ingresso	16A		30A	
Connettori d'ingresso	2 x IEC 320 C20		2 x Morsettiere	
<b>Uscita</b>				
Tensione nominale	230 Vac			
Corrente max d'uscita	10 A per IEC 320 C13 - 16 A per IEC 320 C19		30 A per Morsettiere - 10 A per IEC 320 C13 - 16 A per IEC 320 C19	
Connettori d'uscita	8 x IEC 320 C13 - 1 x IEC 320 C19		1 x Morsettiere- 4 x IEC 320 C13 - 1 x IEC 320 C19	
Tempo di Intervento	9-12ms (typical), 16 ms max			
<b>Condizioni ambientali operative</b>				
Temperatura di lavoro	Da -5 a 45 °C			
Umidità relativa	< 95% non condensata			

© 2020 Tecnoware Power Systems. I dati tecnici possono essere variati senza preavviso.

#### Accessori

Modello	Codice
SNMP interna per ATS	FGCNETAG9

# POWER BATTERY

## 12V 5AH-7.2AH-9AH-11AH



Power Battery 12V 5Ah

Power Battery 12V 7.2Ah

Power Battery 12V 9Ah

Power Battery 12V 11Ah

**CONFEZIONE  
SINGOLA**

### Caratteristiche principali

- Per UPS, sistemi di alimentazione di emergenza, centri elaborazione dati, sistemi di sicurezza e allarme
- Batterie ermetiche al piombo
- Nessuna manutenzione
- Monoblocco da 12Vdc
- Batterie progettate per regimi di scariche regolari, lunghe e profonde
- Alte prestazioni cicliche
- Facile installazione
- Nessun pericolo per il trasporto su strada/ferroviaria/mare/aerea
- Confezionate singolarmente

### Caratteristiche Tecniche

Modello	Power Battery 12V 5Ah-7.2Ah-9Ah-11Ah			
	EACPE12V05ATWB	EACPE12V7A2TWB	EACPE12V09ATWB	EACPE12V11ATWB
Codice				
Confezione	Scatola singola			
Tensione nominale	12Vdc			
Capacità	5Ah	7.2Ah	9Ah	11Ah
Dimensioni LxHxP	90 x 101 x 70 cm		151 x 94 x 65 cm	
Peso	1,65 Kg	2,22 Kg	2,65 Kg	2,83 Kg
Tipo di terminale	Faston 6,35mm	Faston 6,35mm	Faston 6,35mm	Faston 6,35mm
Resistenza interna	Circa 26 mΩ in condizioni di piena carica	Circa 28 mΩ in condizioni di piena carica	Circa 19 mΩ in condizioni di piena carica	Circa 12,5 mΩ in condizioni di piena carica
Materiale contenitore	ABS			
<b>Specifiche elettriche</b>				
Tensione in stand-by	13,50-13,80Vdc a 25°C			
Tensione in uso ciclico	14,4-15,0Vdc a 25°C			
Corrente iniziale di ricarica	1,25A Max	1,8A Max	2,7A Max	2,9A Max
Massima corrente di ricarica	1,5A Max		2,6A Max	2,8A Max
Tempo di ricarica			6-8 ore	
Massima corrente di scarica	75A (5s)	105A (5s)	135A (5s)	140A (5s)
<b>Condizioni ambientali operative</b>				
Temperature di lavoro	Scarica: da -15 a 50°C, Carica: da 0 a 40°C, Stoccaggio: da -15 a 40°C			
Temperature di lavoro nominale	25±3°C			
Capacità in base alla temperatura	40°C: 103%, 25°C: 100%, 0°C: 86%			

© 2020 Tecnoware Power Systems. I dati tecnici possono essere variati senza preavviso.

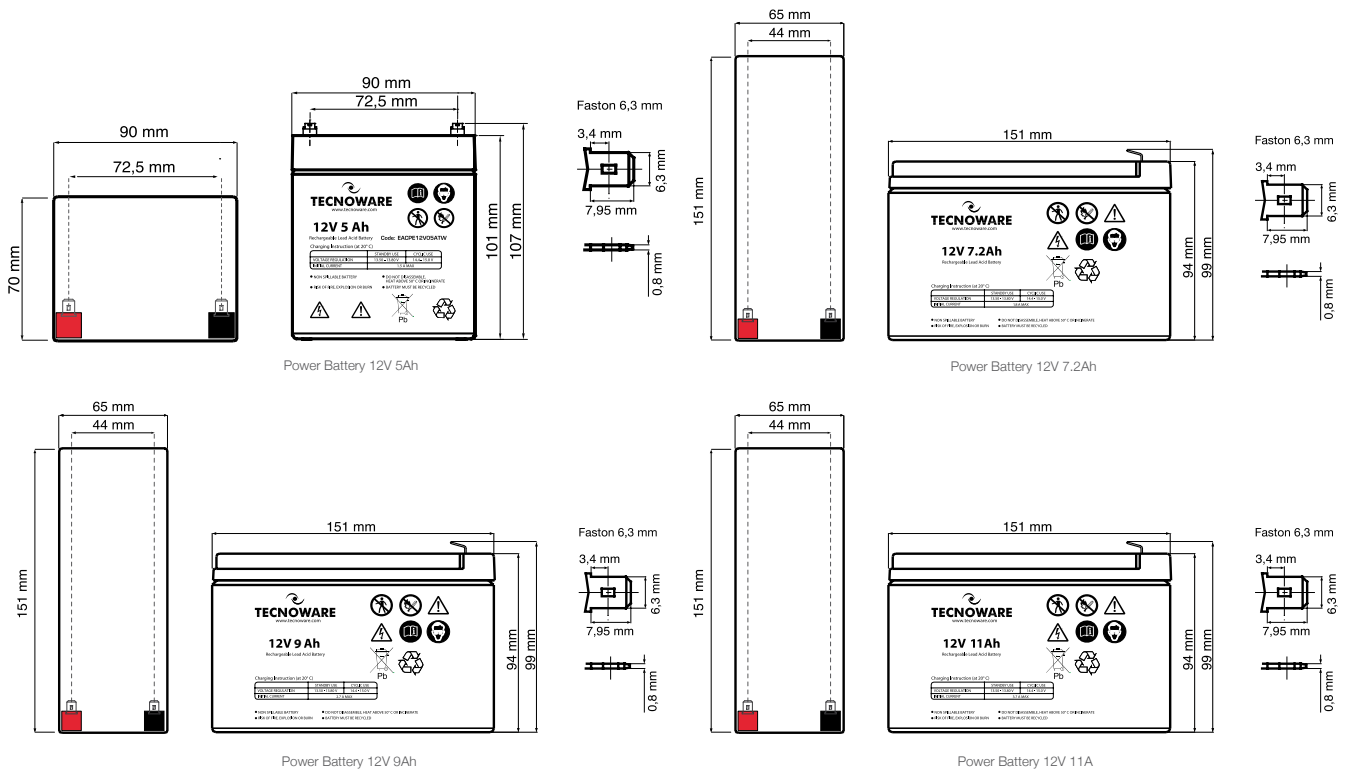

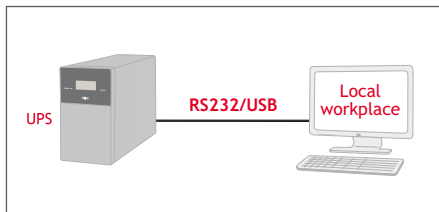

Il software di comunicazione è scaricabile gratuitamente dal sito [www.tecnoware.com](http://www.tecnoware.com). Installandolo nel computer permette di controllare in tempo reale, attraverso la porta seriale RS232 o USB, lo stato della rete di alimentazione, il funzionamento dell'UPS, lo stato di carica e l'efficienza delle batterie. In caso di anomalia della rete elettrica, il software procederà automaticamente a salvare tutti i file aperti e, successivamente, in maniera ordinata, provvederà alla chiusura del sistema operativo e allo spegnimento del Computer, prima che l'autonomia dell'UPS si esaurisca. Inoltre tramite il software è possibile monitorare, analizzare e registrare una vasta gamma di parametri relativi al funzionamento dell'UPS, visualizzare in tempo reale, sotto forma di grafico, la tensione d'ingresso\uscita, la frequenza, il carico collegato all'UPS, la temperatura di lavoro e lo stato di carica delle batterie.

### TecnoManager per Windows



Misure parametri



Grafici



Finestra principale

### TecnoManager per Mac OS X



Misure parametri



Grafici



Finestra principale

### Compatibilità software

	TecnoManager <sup>1</sup>	ATS Monitor <sup>2</sup>
Era Plus 650-2.600	•	
Era Plus Strip 800-1.500	•	
Era LCD RM 850-1.100	•	
Exa PLUS 1.000-2.000	•	
Evo DSP Plus RT 1.200-3.600	•	
Evo DSP Plus 6-10	•	
Evo DSP Plus RM 6-10	•	
Evo DSP Plus Modular 20-300	•	
Evo DSP Plus TM/TT 10-200	•	
ATS		•

1) Compatibile con Windows, Mac OS X, Unix, Linux, ecc.

2) Compatibile con Windows

## Interfaccia SNMP

(connessione tramite rete LAN RJ45)

L'interfaccia SNMP (Simple Network Management Protocol) permette il collegamento e la configurazione dell'UPS in una rete LAN. Ogni interfaccia SNMP prevede software necessari per il monitoraggio e la gestione dell'UPS tramite rete LAN, compatibili con i principali Sistemi Operativi.

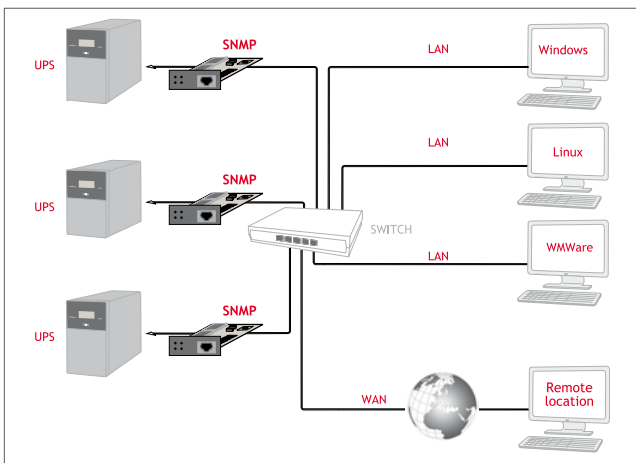

### Compatibilità Interfacce SNMP

	FGCNETAG7	FGCNETAG9
Evo DSP Plus RT 1.200-3.600	•	
Evo DSP Plus 6-10	•	
Evo DSP Plus RM 6-10	•	
Evo DSP Plus Modular 20-300	•	
Evo DSP Plus TM/TT 10-200	•	
ATS		•



Configurazione IP

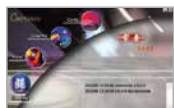

Finestra principale



NetAgent Web Manager

## Scheda a contatti liberi da tensione (Dry Contact)

La scheda a contatti liberi fornisce una serie di contatti a relè (contatti liberi da tensione) che identificano gli stati di funzionamento e di allarme. Può essere utilizzata per interfacciarsi con i sistemi che gestiscono i processi industriali.

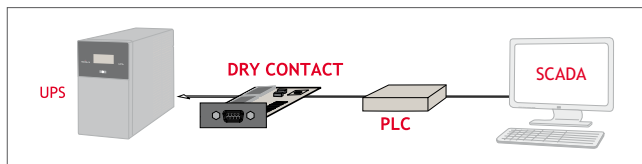

### Compatibilità Interfaccia Dry Contact

	FGCEVODSDRY3	FGCEVODSDRY4	DI SERIE
Evo DSP Plus RT 1.200-3.600	•	•	
Evo DSP Plus 6-10	•	•	
Evo DSP Plus RM 6-10	•	•	
Evo DSP Plus Modular 20-300	•	•	
Evo DSP Plus TM/TT 10-200	•	•	
ATS			•

## Scheda MODBUS RS485

L'interfaccia MODBUS RS485 permette il collegamento tra l'UPS ed un PC tramite protocollo MODBUS. Dispone di protocollo MODBUS RTU, include la lettura e la scrittura dei registri e prevede l'interfaccia RS485/RS232.

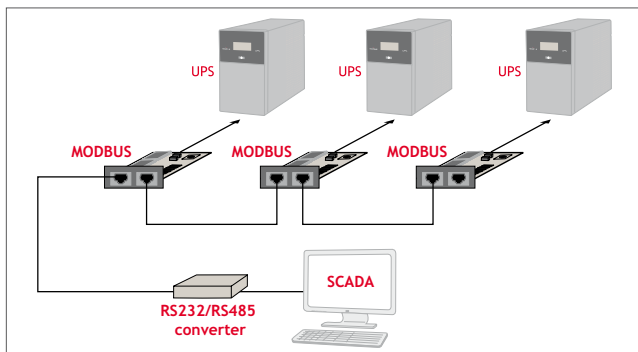

### Compatibilità Interfaccia MODBUS RS485

	FGCMODBUS
Evo DSP Plus RT 1.200-3.600	•
Evo DSP Plus 6-10	•
Evo DSP Plus RM 6-10	•
Evo DSP Plus Modular 20-300	•
Evo DSP Plus TM/TT 10-200	•



MODBUS Manager



1 Interruttore ingresso rete 2 Prese d'uscita 3 Cavo di alimentazione 4 Morsettiera ingresso/uscita 5 Interruttore Bypass

**Caratteristiche principali**

- Utenze domestiche, Sistemi di illuminazione, Processi Industriali, Telecomunicazioni, Elettromedicali
- Elevata velocità di stabilizzazione
- Alto rendimento
- Stabilizzazione senza microinterruzioni
- Non introduce distorsioni armoniche
- Gestione variazioni da 0 al 100% del carico

**Caratteristiche Tecniche**

Modello	STABILIZZATORI ELETTRONICI MONOFASE 1.2-12					
	FSTEL1K2M	FSTEL2K5M	FSTEL3K5M	FSTEL6KM	FSTEL9KM	FSTEL12KM
Codice Prodotto						
Potenza nominale	1.2 KVA	2.5 KVA	3.5 KVA	6 KVA	9 KVA	12 KVA
Potenza attiva	1 KW	2 KW	2.8 KW	4.8 KW	7.2 KW	9.6 KW
Fattore di Potenza	0,8					
Tecnologia	Stabilizzazione elettronica					
Dimensioni LxHxP	26x20,5x38 cm		26x20,5x43,5 cm		33x51,2x40 cm	
Dimensioni con imballo LxHxP			38x30x54 cm		39x75x47 cm	
Peso	12 Kg	18 Kg	20 Kg	26 Kg	39 Kg	50 Kg
<b>Ingresso</b>						
Numero di fasi	1F+N					
Tensione nominale	230Vac					
Tolleranza tensione d'ingresso	145Vac-280Vac					
Frequenza nominale	50/60 Hz					
<b>Uscita</b>						
Numero di fasi	1F+N					
Tensione nominale	230Vac					
Stabilità tensione	±3%					
Frequenza nominale	50/60 Hz					
<b>Condizioni ambientali operative</b>						
Temperatura di lavoro	Da 0 a 55 °C					
Umidità relativa	< 95% non condensata					
Altitudine massima	3000 m					
Grado di protezione	IP20					
Certificazioni	CE					

© 2020 Tecnoware Power Systems. I dati tecnici possono essere variati senza preavviso.



Trifase da 3.5KVA a 35KVA

Trifase da 50KVA a 120KVA

- 1 Interruttore ingresso rete 2 Interruttore Bypass 3 Morsettiera ingresso/uscita

**Caratteristiche principali**

- Utenze domestiche, Sistemi di illuminazione, Processi Industriali, Telecomunicazioni, Elettromedicali
- Elevata velocità di stabilizzazione
- Alto rendimento
- Stabilizzazione senza microinterruzioni
- Non introduce distorsioni armoniche
- Gestione variazioni da 0 al 100% del carico

**Caratteristiche Tecniche**

Modello	STABILIZZATORI ELETTRONICI TRIFASE 9-100				
	FSTEL9KT	FSTEL25KT	FSTEL35KT	FSTEL75KT	FSTEL100KT
Codice	FSTEL9KT	FSTEL25KT	FSTEL35KT	FSTEL75KT	FSTEL100KT
Potenza nominale	9 KVA	25 KVA	35 KVA	75 KVA	100 KVA
Potenza attiva	7.2 KW	20 KW	28 KW	60 KW	80 KW
Fattore di Potenza	0,8				
Tecnologia	Stabilizzazione elettronica				
Dimensioni LxHxP	33x70,5x52,5 cm	36,6x81,2x58 cm		54x111x72 cm	
Dimensioni con imballo LxHxP	43x91x60 cm	43x102x64 cm		61x125x79 cm	
Peso	59 Kg	103 Kg	141 Kg	225 Kg	246 Kg
<b>Ingresso</b>					
Numero di fasi	3F+N				
Tensione nominale	400Vac				
Tolleranza tensione d'ingresso	251Vac-480Vac		280Vac-480Vac		
Frequenza nominale	50/60 Hz				
<b>Uscita</b>					
Numero di fasi	3+N				
Tensione nominale	400Vac				
Stabilità tensione	±3%				
Frequenza nominale	50/60 Hz				
<b>Condizioni ambientali operative</b>					
Temperatura di lavoro	Da 0 a 55 °C				
Umidità relativa	< 95% non condensata				
Altitudine massima	3000 m				
Grado di protezione	IP20				
Certificazioni	CE				

© 2020 Tecnoware Power Systems. I dati tecnici possono essere variati senza preavviso.



Stabilizer Power REG 1.000 VA

- 1 Interruttore On/Off 2 Led AVR/Power 3 Cavo di alimentazione 4 Fusibile d'ingresso 5 Prese d'uscita stabilizzate 6 Porta RJ11

**Caratteristiche principali**

- Utenze domestiche, Sistemi di illuminazione, Processi Industriali, Telecomunicazioni, Elettromedicali
- Elevata velocità di stabilizzazione
- Alto rendimento
- Stabilizzazione senza microinterruzioni
- Non introduce distorsioni armoniche
- Gestione variazioni da 0 al 100% del carico

**Caratteristiche Tecniche**

Modello	STABILIZER POWER REG 1.000
Codice Prodotto	<b>FSTELPRE1000M</b>
Potenza nominale	1.000 VA
Potenza attiva	800 W
Fattore di Potenza	0,8
Tecnologia	Stabilizzazione elettronica
Protezione Linea Telefonica/Modem	RJ11
Dimensioni LxHxP	16,1x8,6x16,6 cm
Dimensioni con imballo LxHxP	19,1x11,9x23,1 cm
Peso	2 Kg
<b>Ingresso</b>	
Numero di fasi	1F+N
Tensione nominale	230Vac
Tolleranza tensione d'ingresso	180Vac-264 Vac
Frequenza nominale	50 Hz
<b>Uscita</b>	
Numero di fasi	1F+N
Tensione nominale	230Vac
Stabilità tensione	±6%
Frequenza nominale	50 Hz
<b>Condizioni ambientali operative</b>	
Temperatura di lavoro	Da 0 a 55 °C
Umidità relativa	< 95% non condensata
Altitudine massima	3000 m
Grado di protezione	IP20
Certificazioni	CE

© 2020 Tecnoware Power Systems. I dati tecnici possono essere variati senza preavviso.





Stabilizer Power REG 2.000 VA

Stabilizer Power REG 3.000 VA

- 1 Interruttore On/Off 2 Display tensione ingresso 3 Display tensione uscita 4 Selettore ritardo avvio funzione di stabilizzazione: Delay 3 minuti, Undelay 10 secondi  
5 Selettore tolleranza tensione ingresso 6 Led AVR - Power - Overvoltage/undervoltage 7 Cavo di alimentazione 8 Prese d'uscita stabilizzate 9 Presa d'ingresso

**Caratteristiche principali**

- Utenze domestiche, Sistemi di illuminazione, Processi Industriali, Telecomunicazioni, Elettromedicali
- Elevata velocità di stabilizzazione
- Alto rendimento
- Stabilizzazione senza microinterruzioni
- Non introduce distorsioni armoniche
- Gestione variazioni da 0 al 100% del carico

**Caratteristiche Tecniche**

Modello	STABILIZER POWER REG 2.000-3.000	
Codice Prodotto	<b>FSTELPRE2000M</b>	<b>FSTELPRE3000M</b>
Potenza nominale	2.000 VA	3.000 VA
Potenza attiva	1.600 W	2.400 W
Fattore di Potenza	0,8	
Tecnologia	Stabilizzazione elettronica	
Selettore ritardo avvio funzione di stabilizzazione	Selezionabile 3 minuti-10 secondi	
Dimensioni LxHxP	13x18x24 cm	15x20x30 cm
Dimensioni con imballo LxHxP	19x24x39 cm	23x27x33 cm
Peso	6,6Kg	8,6 Kg
<b>Ingresso</b>		
Numero di fasi	1F+N	
Tensione nominale	230Vac	
Tolleranza tensione d'ingresso	110Vac-280Vac o 150Vac-270Vac (selezionabile)	
Frequenza nominale	50/60 Hz	
<b>Uscita</b>		
Numero di fasi	1F+N	
Tensione nominale	230Vac	
Stabilità tensione	±6%	
Frequenza nominale	50/60 Hz	
<b>Condizioni ambientali operative</b>		
Temperatura di lavoro	Da 0 a 55 °C	
Umidità relativa	< 95% non condensata	
Altitudine massima	3000 m	
Grado di protezione	IP20	
Certificazioni	CE	

© 2020 Tecnoware Power Systems. I dati tecnici possono essere variati senza preavviso.



Rack Wall Pro 19"



Rack Floor Pro 19"

#### Caratteristiche principali

- I Rack Floor Pro vengono forniti smontati per ottimizzare lo spazio nello stoccaggio e per facilitarne la movimentazione
- Porte frontali con apertura a 180° facilmente smontabile, in vetro temperato
- Spessore delle lamiere della struttura portante da 2 mm
- Spessore delle lamiere delle pannellature 1,2 mm
- Quattro montanti 19" regolabili in profondità
- Pannelli laterali rimovibili. Chiusura con chiave
- Grado di protezione IP20

#### Caratteristiche Tecniche

##### Modelli Rack Wall Pro

Codice	Larghezza	Profondità	Altezza	Capacità (U)
FRA16300	600	450	365	6
FRA16301			500	9
FRA16304	600	600	500	9
FRA16305			775	15

##### Modelli Floor Pro

Codice	Larghezza	Profondità	Altezza	Capacità (U)
FRA16307	600	600	1300	24
FRA16310			1970	42
FRA16396	800	1000	1300	24
FRA16314			1970	42

#### Package Rack Wall Pro

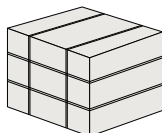

#### Package Rack Floor Pro

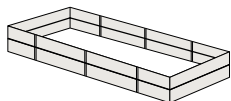

Pack 1  
Montanti strutturali  
Montanti verticali

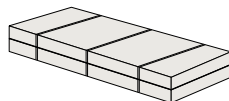

Pack 2  
Porta frontale  
Porta posteriore  
Chiavi per porta posteriore

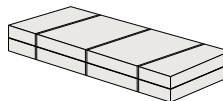

Pack 3  
Pannelli laterali

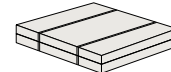

Pack 4  
Pannello superiore  
Pannello inferiore  
Montanti orizzontali  
Coperchi  
Viti e dadi per il montaggio  
Piedini regolabili  
Ruote da 2.0"  
Distanziali



PDU Orizzontali

PDU Verticali

Patch Panel

Pannelli Ciechi

Mensole

Ripiani Fissi

Ripiani Estraibili

Distributori Cavi Orizzontali

Ventole Singole

Ventole Singole Termostate

Unità Ventilanti

Unità Ventilanti Termostate

Distributori Cavi Verticali per Floor Pro e Floor Server

Piedini

Ruote

Zoccoli

Viti e Dadi

## Configuratore Rack 19"

- Quadri Rack
- Armadi Rack
- Armadi per Server
- UPS
- PDU
- Patch Panel



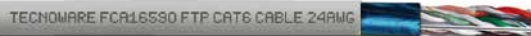

FTP Solid LAN Cable - CCA



UTP Solid LAN Cable - CCA

**Conforme al  
Regolamento  
CPR 305/11**

### Caratteristiche principali

- Per trasmissione dati, Patch, Sistemi di cablaggio strutturato
- Conduttori interni in CCA
- Box in cartone rigido
- Conforme al Regolamento CPR 305/11
- Sistema di estrazione del cavo in plastica siliconata
- Lunghezza cavo 100 m o 305 m



### Caratteristiche Tecniche

Modello	SOLID LAN CABLE CCA - PVC				
	FCA16589	FCA16590	FCA17466	FCA16587	FCA16588
Codice prodotto	FCA16589	FCA16590	FCA17466	FCA16587	FCA16588
Categoria	Cat. 5E FTP	Cat. 6 FTP	Cat. 5E UTP	Cat. 5E UTP	Cat. 6 UTP
Lunghezza cavo	305 m	305 m	100 m	305 m	305 m
Certificazione categoria	Lo strumento per la certificazione della categoria può riscontrare dei parametri non conformi				
Classe reazione al fuoco	Eca				
Sostanze pericolose	Nessuna				
Conduttori interni	4x2 (4 coppie) - Rigidi in CCA (Copper-clad aluminium)				
Sezione conduttori interni	24 AWG				
Isolamento singoli conduttori	Polietilene				
Separatore conduttori	-	PVC	-	-	PVC
Sistema di connessione	EIA/TIA 568 A and B				
Schermatura	Aluminio		-		
Isolamento schermatura	Nastro Poliестere		-		
Guaina esterna	PVC				
Colore cavo	Grigio				
Riferimento metrico progressivo	Sì				
Conformità	EIA/TIA 568 B.2 - ISO IEC 11801 - EN 50575:2014+A1:2016				

© 2020 Tecnoware Power Systems. I dati tecnici possono essere variati senza preavviso.

### Package



Conforme al  
Regolamento  
CPR 305/11



### Caratteristiche principali

- Per trasmissione dati, Patch, Sistemi di cablaggio strutturato
- Conduttori interni in rame
- Box in cartone rigido
- Conforme al Regolamento CPR 305/11
- Sistema di estrazione del cavo con bobina
- Lunghezza cavo 305 m

### Caratteristiche Tecniche

Modello	SOLID LAN CABLE 305 m Pure Copper - PVC			SOLID LAN CABLE 305 m Pure Copper - LSZH		
	FCA17332	FCA17331	FCA17330	FCA17335	FCA17334	FCA17333
Codice prodotto	FCA17332	FCA17331	FCA17330	FCA17335	FCA17334	FCA17333
Categoria	Cat. 6 FTP	Cat. 6 UTP	Cat. 5E UTP	Cat. 6 FTP	Cat. 6 UTP	Cat. 5E UTP
Certificazione categoria	Si (Test Fluke Pass)					
Classe reazione al fuoco	Eca					
Sostanze pericolose	Nessuna					
Conduttori interni	4x2 (4 coppie) - Rigidi in rame					
Sezione conduttori interni	23 AWG	24 AWG		23 AWG		24 AWG
Isolamento singoli conduttori	Polietilene					
Separatore conduttori	PVC					
Sistema di connessione	EIA/TIA 568 A e B					
Schermatura	Alluminio	-		Alluminio	-	-
Isolamento schermatura	Nastro Poliestere	-		Nastro Poliestere	-	-
Guaina esterna		PVC			LSZH	
Lunghezza cavo	305 m					
Colore cavo	Grigio					
Riferimento metrico progressivo	Si					
Conformità	EIA/TIA 568 B.2 - ISO IEC 60332-1 - EN 50573 - EN 50575:2014+A1:2016					

© 2020 Tecnoware Power Systems. I dati tecnici possono essere variati senza preavviso.

### Package



Sistema di estrazione del cavo con bobina



AUTOMATIC  
VOLTAGE  
REGULATOR



Gasoline Generator 3.200 VA Sistema di Avviamento Manuale



Gasoline Generator 4.200 VA Sistema di Avviamento Elettrico



Gasoline Generator 7.800 VA Sistema di Avviamento Elettrico



Gasoline Generator 9.200 VA Sistema di Avviamento Elettrico/automatico

**Caratteristiche principali**

- Motore OHV a 4 tempi
- Serbatoio metallico per carburante con capacità per 10 ore al 50% del carico
- Allarme livello olio
- AVR e protezione da sovraccarico
- Predisposto per ATS (Automatic Transfer Switch) esterno (solo per Gasoline Generator 9.200 VA)
- Caricabatteria (solo per modello elettrico)
- Doppia uscita AC e DC 12V
- Bassa rumorosità



**Caratteristiche Tecniche**

Modello	GASOLINE GENERATOR 3.200-4.200-7.800-9.200			
	FGE3200M	FGE4200E	FGE7800E	FGE9200EA
Codice	FGE3200M	FGE4200E	FGE7800E	FGE9200EA
Sistema di avviamento	Manuale	Elettrico	Elettrico	Elettrico
Massima potenza reattiva	3.200 VA	4.200 VA	7.800 VA	9.200 VA
Massima potenza attiva	2.200 W	3.000 W	5.500 W	6.500 W
Fattore di potenza			0,7	
Potenza nominale	2.000 W	2.800 W	5.000 W	6.000 W
Fase			Monofase	
Stabilizzazione tensione			AVR	
Tensione nominale			230 Vac	
Frequenza nominale			50 Hz	
Uscita DC			12Vdc - 8,3A	
Prese di uscita AC	2 Schuko 16A		2 IEC 309 16A	1 IEC 309 32A
Predisposto per ATS (Automatic Transfer Switch) esterno		-		Si - Codice FGEATS9200 (opzionale)
Grado di isolamento			F	
Capacità serbatoio carburante	15L			25L
Carburante			Benzina senza piombo	
Livello rumorosità a 7 m	68-72 dBA			74-78 dBA
Manopole e ruote				Incluse
Peso	41,5 Kg	48 Kg	82 Kg	85 Kg
Dimensioni LxHxP	43x42x63 cm			52,5x54,5x69,5 cm
Dimensioni con imballo LxHxP	44x44x64 cm			53,5x56,5x70,5 cm
Certificazioni			CE	
<b>Motore</b>				
Modello	TW168F	TW170F	TW188F	TW190F
Tipo		OHV monocilindrico a raffreddamento forzato a 4 tempi		
Cilindrata	196 cc	210 cc	389 cc	420 cc
Potenza	6,5 HP	7 HP	13 HP	15 HP
Velocità nominale			3000 RPM	
Sistema di iniezione			TCI (iniezione elettronica)	
Olio lubrificante (non incluso)	0,6 L SAE 10W-30			1,1 L SAE 10W-30
Tipologia filtro aria			A secco	
Batteria di avviamento		12V 7,2 Ah		12V 17 Ah
Emissioni standard Europee			Euro 5	

© 2020 Tecnoware Power Systems. I dati tecnici possono essere variati senza preavviso.

**Accessori**

Modello	Codice
ATS (Automatic Transfer Switch) esterno per Generatore FGE9200EA	FGEATS9200



# GASOLINE GENERATOR ATS 45A



L'ATS controlla la rete elettrica e ricarica la batteria del Generatore. In caso di blackout, avvia automaticamente il motore del Generatore e alimenta i dispositivi connessi. Quando il Blackout è terminato, l'ATS alimenta nuovamente tramite la rete elettrica i dispositivi connessi, carica la batteria del Generatore e spegne, successivamente, il motore del Generatore.

- 1 Indicatore presenza rete
- 2 Indicatore Generatore ON
- 3 Indicatore funzione Avvio Automatico attiva
- 4 Indicatore anomalia
- 5 Selettore avviamento Manuale o Automatico
- 6 Interfaccia connessione con Generatore
- 7 Morsettiera connessione alimentazione dal Generatore
- 8 Morsettiera connessione alimentazione dalla rete elettrica
- 9 Morsettiera connessione alimentazione per i dispositivi
- 10 Ganci metallici per montaggio a parete

### Caratteristiche principali

- Ganci metallici per montaggio a parete
- Sportello metallico per accesso alle connessioni, con chiusura a chiave
- Avvio automatico del Generatore
- Caricabatterie per batteria del Generatore
- Selettore avviamento Manuale o Automatico
- Cavo 2m per connessione ATS/Generatore

### Caratteristiche Tecniche

Modello ATS	GASOLINE GENERATOR ATS 45A
Codice	FGEATS9200
Dimensioni LxHxP	25x32x14 cm
Peso	4 Kg
Interfaccia di comunicazione	Interfaccia connessione con Generatore (cavo 2m, incluso)
Tensione nominale	230 Vac
Frequenza nominale	50 Hz
Corrente massima	45A
Connessione ingresso/uscita	Morsettiera
<b>Condizioni ambientali operative</b>	
Temperatura di lavoro	Da -5 a 45 °C
Umidità relativa	< 95% non condensata

© 2020 Tecnoware Power Systems. I dati tecnici possono essere variati senza preavviso.

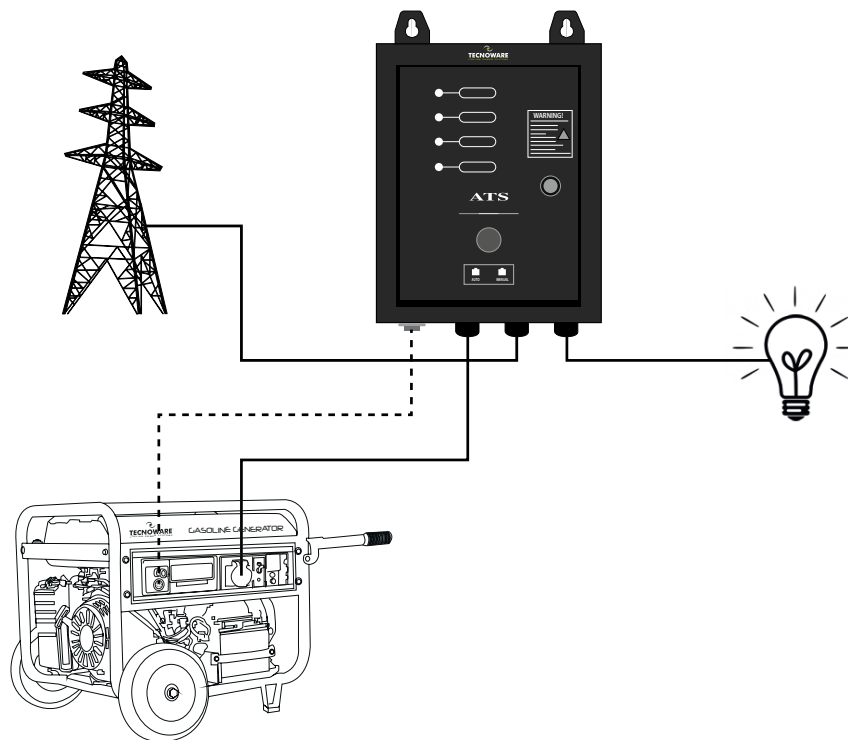

## User Experience 4.0



**Different Power Solution**  
 Proteggi la tua azienda,  
 il tuo Business, il tuo futuro

## Le Nostre Soluzioni

Per consentire una navigazione facile e intuitiva seleziona la macroarea di tuo interesse e naviga fra i prodotti più adatti alle tue esigenze.

**UPS EXA PLUS 1500**  
 Gruppo di Continuità EXA PLUS 1500, Potenza 1500 VA, Batteria per Game PC e Console, alta Silenziosità, Autonomia fino a 30 min, USB e Software Tecnoware per PC/MAC

**RICERCA INFORMAZIONI**

- Protezione completa da shock e disturbi di tensione (sovratensioni e sottotensioni)
- Compatibile per tutti i dispositivi: desktop di personalizzati con centrali PC attivi (Workstation, PC Game, Console Game, Personal Computer, Server, computer Mac, Home Theatre, PS, PS2, Tablet, smart TV, tablet, Calibri per riscaldamento domestico e residenziale)
- Display LCD multifunzione (tato) linea elettrica e all'autonomia residua
- Circuito elettronico di stabilizzazione tensione AVR
- Bypass di linea bypass, il carico in bypass, 1 slot per il ingresso linea master 3 Linee del p.c. processo
- IFC USB per il controllo remoto da smartphone
- IFC USB per il controllo remoto da smartphone
- IFC USB per il controllo remoto da smartphone
- Software di gestione UPS Tecnoware compatibile con Windows, Mac OS X, Linux ecc.

**Caratteristiche**

Modello	EXEAPL1500
Capacità	1500VA
Potenza attiva	1000 W
Fattore di Potenza	0,67
Tecnologia	Linea Interattiva con stabilizzazione
Display LCD	Stato UPS, tensione ingresso/uscita, Frequenza ingresso/uscita, percentuale di carico, capacità Batteria, modo alimentazione. Da personalizzazione del Display il normale spento, si accende solo alla pressione di un pulsante
Equipaggiamento	Parato tramite ventola passiva in modalità bypass, durante la ricarica della Batteria e quando il carico è attivo
Autonomia	30 min (a 100% carico)
Dimensioni UPS (LxPxA)	18x22x41 cm
Dimensioni con imballe LxPxA	18x22x41 cm
Peso	11,8 Kg

**Altre informazioni**

Numero di file: 1/14

Soluzioni Smart Office

Soluzioni Home

Soluzioni Gaming

Consultabile in 10 lingue, sistema di geolocalizzazione e riconoscimento cliente/utente, esperienza di navigazione personalizzata, offerta commerciale dedicata.

- E-Commerce User Oriented
- Area Registrazione Prodotti
- Area Gestione RMA
- Catalogo Prodotti con schede tecniche dettagliate
- Area download Software Tecnoware

## Together on

Una pagina dedicata al progetto *Together On*.  
 Iniziative in chiave Eco, virtuosi percorsi di informazione e collaborazione legati alla filosofia 100% Eco Friendly Tecnoware, da condividere con i propri Partners.

[www.tecnoware.com/togetheron](http://www.tecnoware.com/togetheron)





A series of 25 horizontal lines for writing or drawing, spanning most of the page width.





Via Montetrini 2/E 50065 Molino del Piano - Firenze - Italy  
[www.tecnoware.com](http://www.tecnoware.com)

